

# JVC

ESPAÑOL

## CAMARA DE VIDEO DIGITAL

# GR-DVF31

Visite nuestra Homepage CyberCam en Internet y responda a nuestra Encuesta del Consumidor (sólo en inglés):

<http://www.jvc-victor.co.jp/english/index-e.html>

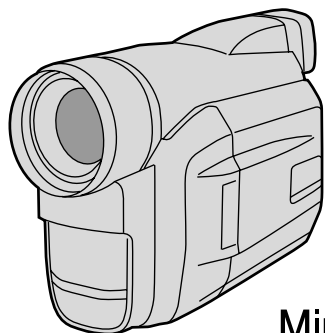

Mini **DV** NTSC

## MANUAL DE INSTRUCCIONES

### CONTENIDO

**PRECAUCIONES DE SEGURIDAD** 2 - 5

**ACCESORIOS SUMINISTRADOS** 5

**PREPARATIVOS** 6 - 11

Alimentación ..... 6  
Ajustes de fecha/hora ..... 8  
Colocación/extracción de un cassette ..... 9  
Ajuste del modo de grabación ..... 10  
Ajuste de la empuñadura ..... 11  
Ajuste del visor ..... 11  
Colocación de la correa para el hombro .... 11  
Montaje del trípode ..... 11

**GRABACION** 12 - 28

Grabación básica ..... 12  
Funciones avanzadas ..... 17

**REPRODUCCION** 29 - 35

Reproducción básica ..... 29  
Funciones avanzadas ..... 30  
Conexiones básicas ..... 32  
Conexiones avanzadas ..... 34

**COPIA DE CINTAS** 36 - 37

Copia de cintas ..... 36  
Copia digital ..... 37

**USO DEL CONTROL REMOTO** 38 - 48

Edición por montaje aleatorio ..... 42  
Para una edición más precisa ..... 46  
Copia de audio ..... 48

**LOCALIZACION Y REPARACION DE AVERIAS** 49 - 53

**MANTENIMIENTO POR PARTE DEL USUARIO** 54

**PRECAUCIONES** 55 - 57

**INDICE** 58 - 62

Controles, conectores e indicadores ..... 58  
Indicaciones ..... 60  
Glosario de términos ..... 62

**ESPECIFICACIONES** 63

**Estimado cliente:**

Le agradecemos la adquisición de esta cámara de video digital. Antes de utilizarla, lea la información y precauciones de seguridad contenidas en las siguientes páginas para utilizar este producto con seguridad.

**Uso de este manual de instrucciones**

- Todas las secciones principales y subsecciones están listadas en el contenido de la tapa.
- Las notas aparecen al fin de la mayoría de las subsecciones. No deje de leerlas.
- Las características/operación básicas y avanzadas están separadas para facilitar la referencia.

**Le recomendamos que . . .**

..... se refiera al índice (☞ p. 58 a 62) y que se familiarice con la ubicación de los botones, etc. antes de utilizar la cámara.

..... lea con atención las precauciones de seguridad y las precauciones siguientes. Las mismas contienen información extremadamente importante referente al uso seguro de este producto.

Le recomendamos leer detenidamente las precauciones de las páginas 55 a 57 antes de utilizar la unidad.

# PRECAUCIONES DE SEGURIDAD



**ATENCIÓN**

PELIGRO DE ELECTROCUCIÓN  
NO ABRA



ATENCIÓN: PARA EVITAR RIESGOS DE ELECTROCUCIÓN,  
NO EXTRAIGA LA CUBIERTA (O LA PARTE POSTERIOR).  
NO HAY PARTES REPARABLES POR USUARIO EN EL INTERIOR.  
EN CASO DE REPARACIONES, ACUDA AL PERSONAL  
DE SERVICIO AUTORIZADO.



El rayo con punta de flecha dentro de un triángulo equilátero alerta al usuario sobre la presencia de "tensión peligrosa" sin aislación dentro del gabinete de la unidad, cuya magnitud constituye un riesgo de electrocución de personas.



El signo de exclamación dentro de un triángulo equilátero indica al usuario que existen importantes instrucciones de mantenimiento (servicio) y operación en el manual que acompaña al aparato.

El adaptador/cargador de CA AA-V20U debe utilizarse con:

120 V~, 60 Hz en EE.UU. y Canadá,  
110 – 240 V~, 50/60 Hz en otros países.

**ATENCIÓN (se aplica al AA-V20U)**

PARA EVITAR ELECTROCHOQUES, NO UTILICE ESTA CLAVIJA POLARIZADA CON UN CORDON DE EXTENSION, RECEPTACULO U OTRO TOMACORRIENTE A MENOS QUE LAS CUCHILLAS PUEDAN INSERTARSE COMPLETAMENTE SIN QUEDAR EXPUESTAS.

**ADVERTENCIA:**

**PARA EVITAR RIESGOS DE INCENDIOS O ELECTROCUCIONES, NO EXPONGA ESTE APARATO A LA LLUVIA O HUMEDAD.**

**Advertencia sobre la pila de litio (para operación del control remoto)**

La pila utilizada en este aparato podría ocasionar incendios o quemaduras por sus productos químicos si no se la trata adecuadamente. No la recargue, desarme, caliente a más de 100°C o incinere.

Cámbiela por una CR2025 de Maxell, Panasonic (Matsushita Electric), Sanyo o Sony; el uso de otra pila podría acarrear riesgos de incendio o explosión.

- Descarte correctamente las pilas usadas.
- Manténgala alejada del alcance de los niños.
- No la desarme ni la arroje al fuego.

**NOTAS:**

- La placa indicadora (placa del número de serie) y la precaución de seguridad están en la parte inferior y/o en la parte trasera de la unidad principal.
- La placa indicadora (placa del número de serie) del adaptador/cargador de CA está en la parte inferior de la misma.

Esta cámara de video está diseñada para ser utilizada con señales de televisión en color tipo NTSC. No puede emplearse para reproducir en un televisor de otra norma. Sin embargo, son posibles grabar en vivo y reproducir en el monitor LCD o el visor en cualquier lugar. Utilice la batería BN-V207U/V214U, recargándola con el adaptador/cargador de CA suministrado. (Posiblemente sea necesario un adaptador de conversión apropiado que se adecue al tipo de toma de corriente de su país.)

# INSTRUCCIONES DE SEGURIDAD IMPORTANTES

La energía eléctrica cumple con muchas funciones útiles, pero el uso inadecuado de la misma puede resultar en la posibilidad de choques eléctricos o incendios. Este producto ha sido diseñado y fabricado para su seguridad personal. Para no desactivar los mecanismos de seguridad incorporados cumpla con las siguientes reglas básicas, para su instalación, utilización y reparación.

## ATENCIÓN:

Cumpla con todas las advertencias e instrucciones marcadas en su producto y con sus instrucciones para operación. Para su seguridad, lea detenidamente todas las instrucciones de seguridad y de operación antes de utilizar este producto y conserve este manual para referencia futura.

## INSTALACION

### 1. Conexión a masa o polarización

- (A) Su producto puede estar equipado con un enchufe de línea de corriente alterna polarizada. Este enchufe encajará en el tomacorriente de una sola manera. Esta es una característica para seguridad. Si usted no puede insertar totalmente el enchufe en el tomacorriente, intente invertir el enchufe. Si el enchufe no puede ser conectado, póngase en contacto con su electricista para que reemplace su tomacorriente obsoleto. No destruya el propósito de seguridad del enchufe polarizado.
- (B) Su producto puede estar equipado con un enchufe con conexión a masa de 3 cables, que tiene una tercera clavija para conexión a masa. Este enchufe sólo podrá ser conectado a un tomacorriente de tipo conexión a masa. Esta es una característica de seguridad. Si el enchufe no puede ser conectado, póngase en contacto con su electricista para que reemplace su tomacorriente obsoleto. No destruya el propósito de seguridad del enchufe polarizado.

### 2. Fuentes de alimentación

Conecte su producto a una fuente de alimentación del tipo indicado en la etiqueta. Si no está seguro del tipo que alimentación eléctrica que tiene su hogar, consulte al agente que le vendió el producto o a la compañía local de energía eléctrica. Si su producto es para ser utilizado con alimentación por pilas, u otras fuentes de alimentación, refiérase a las instrucciones de operación.

### 3. Sobrecarga

No sobrecargue los tomacorrientes, los cordones de extensión, o los enchufes integrales ya que ésto puede resultar en riesgo de incendio o choques eléctricos.

### 4. Protección del cordón eléctrico

Los cordones eléctricos deben ser tendidos de manera que se evite pisarlos o que sean pellizcados por artículos colocados sobre o contra los mismos, prestando particular atención a los cordones con enchufes, los tomacorrientes y el punto desde dónde el cordón sale del producto.

### 5. Ventilación

Las ranuras y aberturas en el gabinete sirven para ventilación. Para asegurar un funcionamiento confiable del producto y para protegerlo contra recalentamiento, estas aberturas no deben ser bloqueadas o cubiertas.

- No bloquee las aberturas colocando el producto sobre una cama, sofá, paño u otra superficie similar.
- No coloque el producto en lugares encerrados tales como cajas o estanterías a menos que los mismos suministren ventilación adecuada, o en los cuales estén adheridas las instrucciones del fabricante.

### 6. Instalación en la pared o en el techo

El producto debe ser instalado en una pared o techo sólo de la forma recomendada por el fabricante.

## INSTRUCCIONES PARA LA INSTALACION DE LA ANTENA

### 1. Conexión a masa de la antena al aire libre

Si se conecta el producto a una antena al aire libre o a un sistema de cable, asegúrese que el sistema de antena o de cable esté conectado a masa para suministrar protección contra sobrevoltaje y acumulación de cargas de electricidad estática. El Artículo 810 del Código Eléctrico Nacional, ANSI/NFPA 70 suministra información en referencia a la correcta conexión a masa del mástil y de la estructura de soporte, conexión a masa del cable conductor de la antena hacia una unidad de descarga, tamaño de los conductores de conexión a masa, ubicación de la unidad de descarga de la antena, conexión a los electrodos de conexión a masa y requisitos para el electrodo de conexión a masa.

### 2. Rayos

Para protección adicional de este producto durante una tormenta de rayos o cuando se lo deja desatendido y sin utilizar durante largos períodos, es necesario desenchufarlo del tomacorriente y desconectar la antena o el sistema de cable. Esto evitará daños al producto ocasionados por rayos y sobretensión.

### 3. Cables eléctricos

El sistema de antena al aire libre no debe estar ubicado en la vecindad de cables eléctricos elevados ni otros circuitos eléctricos para alimentación o iluminación, o cuando pueda caer sobre tales cables o circuitos eléctricos. Cuando instale el sistema de antena al aire libre, es necesario tomar extremadas precauciones para que no entre en contacto con tales cables o circuitos eléctricos, ya que el contacto con los mismos puede ser fatal.

#### EJEMPLO DE CONEXION A MASA DE LA ANTENA DE ACUERDO CON EL CODIGO ELECTRICO NACIONAL, ANSI/NFPA 70

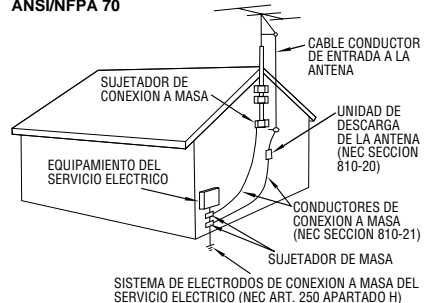

## UTILIZACION

### 1. Accesorios

#### Para evitar lesiones personales:

- No coloque este producto sobre un carro, pedestal, trípode, soporte o mesa inestable, ya que puede caer causando graves lesiones a los niños o adultos, y graves daños al producto.
- Utilice el carro, pedestal, trípode, soporte o mesa recomendado por el fabricante o vendido conjuntamente con el producto.
- Utilice los accesorios de montaje recomendados por el fabricante y siga las instrucciones del mismo para cualquier tipo de montaje del producto.
- No intente hacer rodar el carro con pequeñas ruedecillas a través de umbrales o alfombras gruesas.

### 2. Combinación de producto y carro

El conjunto del producto sobre el carro debe ser movido con precaución. Las paradas repentinas, la fuerza excesiva, o las superficies irregulares pueden hacer que el conjunto se vuelque.

**ADVERTENCIA PARA EL CARRO PORTATIL (Símbolo suministrado por RETAC)**



### 3. Agua y humedad

No utilice este producto cerca del agua, por ejemplo cerca de una bañera, recipiente para lavar, piletta de cocina o lavabo, en sótanos húmedos o cerca de piscinas o similares.

### 4. Entrada de objetos y líquidos

Nunca introduzca objetos de ningún tipo dentro de este producto a través de las aberturas, ya que los mismos pueden entrar en contacto con puntos dónde hay altos voltajes o cortocircuitar componentes, lo cual puede resultar en incendios o choques eléctricos. Nunca derrame líquidos de ningún tipo sobre el producto.

### 5. Accesorios

No utilice accesorios que no sean los recomendados por el fabricante de este producto ya que pueden producir accidentes.

### 6. Limpieza

Antes de limpiarlo desenchufe este producto del tomacorriente. No utilice líquidos para limpieza ni aerosoles. Para limpiarlo utilice un paño húmedo.

### 7. Calor

Este producto debe estar lejos de fuentes de calor tales como radiadores, calentadores, estufas, u otros productos (incluyendo amplificadores), que producen calor.

## REPARACION

### 1. Reparación

Si su producto no funciona correctamente o presenta un cambio marcado en las prestaciones y si usted es incapaz de hacerlo funcionar correctamente siguiendo los procedimientos detallados de las instrucciones de operación, no intente repararlo por sí mismo ya que la abertura o extracción de las cubiertas puede exponerlo a voltajes elevados u otros peligros. Deje el trabajo de reparación en manos de personal de servicio cualificado.

### 2. Daños que requieren reparación

Desenchufe este producto del tomacorriente y llame al personal de servicio cualificado, en caso de ocurrir lo siguiente:

- Cuando el cordón o el enchufe de alimentación está dañado.
- Si ha derramado líquido o han caído objetos dentro del producto.
- Si el producto ha sido expuesto a la lluvia o al agua.
- Si el producto no funciona correctamente aunque se esté cumpliendo con las instrucciones para operación. Ajuste sólo aquellos controles que están cubiertos por las instrucciones de operación ya que un ajuste incorrecto de otros controles puede resultar en daños y con frecuencia requieren trabajo extensivo realizado por un técnico cualificado para devolver el producto a su funcionamiento normal.
- Si el producto ha sido dejado caer o es dañado de alguna manera.
- Cuando el producto muestra un cambio marcado en las prestaciones, lo cual indica la necesidad de reparación.

### 3. Reemplazo de componentes

Cuando sea necesario reemplazar componentes, asegúrese que el técnico de servicio utilice componentes para reemplazo especificados por el fabricante o que tengan las mismas características que los componentes originales. La substitución no autorizada puede resultar en incendios, choques eléctricos u otros accidentes.

### 4. Inspección de seguridad

En el momento de completar cualquier servicio o reparación de este producto, solicítele al técnico de servicio que efectue las inspecciones de seguridad para comprobar que el producto está en condiciones para ser utilizado con seguridad.

## PRECAUCIONES DE SEGURIDAD

No apunte el objetivo o el visor directamente hacia el sol. Esto puede causarle lesiones en los ojos así como también fallas en los circuitos internos de la cámara. Esto también puede producir riesgo de incendio o de choque eléctrico.

**¡PRECAUCION!** Las siguientes notas indican posibles daños a la cámara de video o lesiones al usuario.

Cuando transporte la cámara de video asegúrese de colocar y utilizar la correa para el hombro suministrada. El transportar o sostener la cámara de video por el visor y/o el monitor LCD puede resultar en la caída o en fallas de la unidad.

Tome precauciones para no atraparse los dedos en la cubierta del portacassette. No permita que los niños operen la cámara de video, ya que ellos son particularmente susceptibles a este tipo de accidente.

No utilice el trípode sobre superficies inestables o desniveladas ya que la cámara de video puede caerse, produciendo graves daños a la misma.

**¡PRECAUCION!** Evite conectar los cables (video/audio, S-video, edición, CC, etc.) a la cámara de video y dejar la unidad sobre el TV, ya que el tropezar con uno de los cables puede derribar la cámara de video resultando ésta dañada.

## Mini DV NTSC

- La cámara de video está diseñada exclusivamente para el videocassette digital Mini DV. Los cassettes que llevan esta marca son los únicos que pueden utilizarse en esta unidad.

*Antes de grabar una escena importante . . .*

- .... Asegúrese de utilizar cassettes con la marca Mini DV exclusivamente.
- .... Recuerde que la cámara de video no es compatible con otros formatos de video digital.
- .... Recuerde que la cámara de video es para usuarios privados exclusivamente. Está prohibido cualquier uso comercial sin la autorización correspondiente. (Aunque grabe eventos tales como espectáculos, o exhibiciones para entretenimiento personal, se recomienda especialmente que obtenga autorización previa).

## ACCESORIOS SUMINISTRADOS

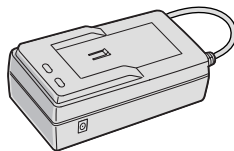

- Adaptador/cargador de CA AA-V20U

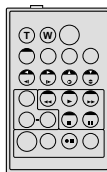

- Control remoto RM-V711U

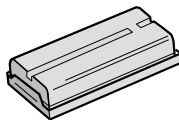

- Batería BN-V207U



- Pila de litio CR2025 (para operación del control remoto)

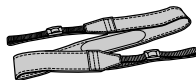

- Correa para hombro

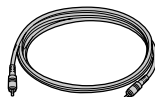

- Cable de edición

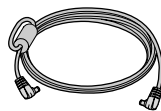

- Cable de CC



- Cable de conexión PC

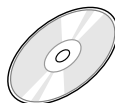

- CD-ROM  
El CD ROM contiene lo siguiente:  
5 programas de software:
- Captura de video JLIP
- Reproductor de video JLIP
- Presto!
- Mr. Photo
- PhotoAlbum
- ImageFolio

## Alimentación

Esta cámara de video posee un sistema de alimentación de 2 vías que le permite seleccionar la fuente de alimentación más apropiada. No utilice las unidades de alimentación suministradas con otro equipo.

### CARGA DE LA BATERIA

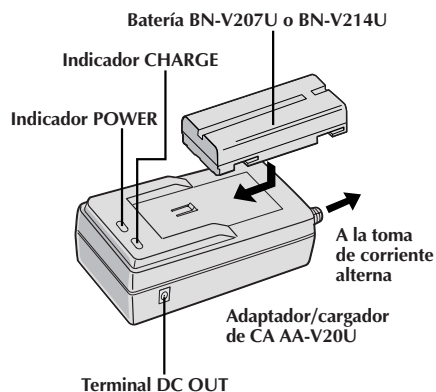

- 1** Asegúrese de desconectar el cable CC de la cámara de video del adaptador/cargador de CA. Conecte el cable de alimentación del adaptador/cargador de CA a una toma de corriente alterna. El indicador POWER se encenderá.
- 2** Extraiga la tapa protectora de la batería. Coloque la batería con su ranura larga hacia el lado del indicador de la batería acoplada en el adaptador/cargador de alimentación de CA. El indicador CHARGE comienza a parpadear para indicar que la carga se ha iniciado.
- 3** Cuando el indicador CHARGE deja de parpadear, pero permanece encendido, la carga ha terminado.
- 4** Deslice la batería en el sentido opuesto a la flecha y retírela. Recuerde de desconectar el cable de alimentación del adaptador/cargador de CA de la toma de corriente alterna.

| Batería             | Tiempo de carga   |
|---------------------|-------------------|
| BN-V207U            | aprox. 1 h 30 min |
| BN-V214U (opcional) | aprox. 3 h        |

### NOTAS:

- Efectúe la carga donde la temperatura sea entre 10° y 30°C. 20° a 25°C es la temperatura promedio ideal para la carga. Si el ambiente es demasiado frío, la carga puede ser incompleta.
- Los tiempos de carga, observadas arriba, son para una batería completamente descargada.
- Los tiempos de carga varían de acuerdo a la temperatura ambiente y el estado de la batería.
- Para evitar la interferencia en la recepción, no utilice el adaptador/cargador de CA cerca de una radio.
- Si usted conecta el cable CC de la cámara de video al adaptador durante la carga de la batería, la alimentación es suministrada a la cámara de video y la carga se interrumpe.
- Ya que el adaptador/cargador de CA procesa electricidad internamente, éste se calienta durante su uso. Asegúrese de utilizarlo solamente en áreas bien ventiladas.
- Cuando cargue la batería por primera vez o después de un largo período de almacenado, el indicador CHARGE puede no encender. En este caso, retire la batería del adaptador/cargador de CA, luego intente la carga nuevamente.
- Si el tiempo de funcionamiento de la batería queda extremadamente corto aun después de haber sido completamente cargada, la batería está estropeada y necesita ser reemplazada. Sírvase comprar una nueva.

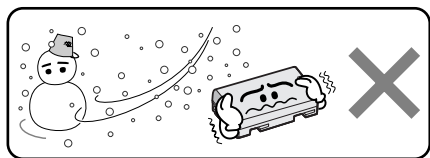

La batería de ion de litio es vulnerable en bajas temperaturas.

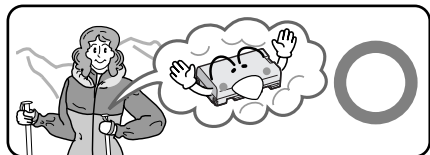

### Acerca de baterías

¡PELIGRO! No intente desarmar las baterías, ni las exponga al fuego o calor excesivo ya que pueden causar un incendio o explosión.

¡ADVERTENCIA! No permita que la batería o sus terminales entren en contacto con metales, ya que esto puede resultar en un cortocircuito y posiblemente iniciar un incendio.

#### Los beneficios de las baterías de ion de litio

Las baterías de ion de litio son pequeñas pero tienen gran capacidad de carga. Sin embargo, cuando una batería es expuesta a bajas temperaturas (debajo de 10°C), su tiempo de uso es reducido y puede dejar de funcionar. Si esto sucede, coloque la batería en su bolsillo o en otro lugar cálido protegido durante un corto tiempo, luego recolóque la batería en la cámara de video. Mientras la batería no esté fría, no afectará su rendimiento.

(Si usted está utilizando una almohadilla caliente, asegúrese de que la batería no entre en contacto directo con la almohadilla.)

Conmutador BATTERY RELEASE

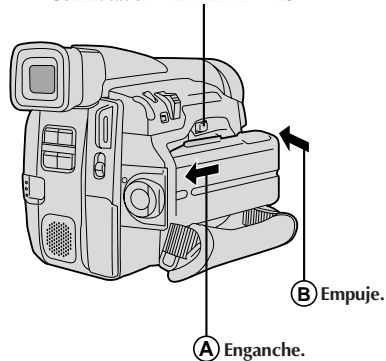

**ATENCIÓN:**

Antes de desmontar la fuente de alimentación, asegúrese que la alimentación de la cámara de video esté desconectada. El no hacerlo puede producir un error de funcionamiento en la cámara de video.

**USO DE LA BATERIA**

- Enganche el extremo sin terminal de la batería a la cámara de video (A) y presione la batería hasta que se trabaje en el lugar (B).
  - Si la batería es colocada en la posición equivocada puede ocurrir un mal funcionamiento.

**Para la extracción de la batería . . .**

.... deslice **BATTERY RELEASE** y extraiga la batería.

**Tiempo de grabación aproximado**

| Batería             | Monitor LCD conectado/visor desconectado | Monitor LCD desconectado/visor conectado |
|---------------------|--|--|
| BN-V207U            | 50 min<br>(25 min)                       | 1 h<br>(30 min)                          |
| BN-V214U (opcional) | 1 h 55 min<br>(1 h)                      | 2 h 20 min<br>(1 h 10 min)               |
| BN-V856U (opcional) | 7 h<br>(4 h)                             | 8 h 30 min<br>(4 h 30 min)               |

( ) : cuando el foco de video está encendido.

**NOTAS:**

- El tiempo de grabación es reducido sensiblemente bajo las siguientes condiciones:
  - El modo zoom o modo de espera de grabación es activado repetidas veces.
  - EL monitor LCD es usado repetidas veces.
- Antes del uso prolongado, se recomienda la preparación de baterías suficientes para cubrir 3 veces el tiempo planeado de filmación.

**INFORMACION:**

El VU-V856KIT es un juego compuesto de la batería BN-V856U y del cargador/adaptador de CA AA-V80U. Lea los manuales de instrucción del VU-V856KIT antes de utilizarlo.

Es imposible cargar la batería BN-V856U utilizando el cargador/adaptador de CA suministrado. Use el cargador/adaptador de CA AA-V80U opcional.

**USO DE ALIMENTACION CON CA**

Utilice el adaptador/cargador de CA (conectado como se muestra en la ilustración).

**NOTAS:**

- El adaptador/cargador de CA se caracteriza por un selector automático de voltaje con límites de CA que van de 110 a 240 V.
- Para otras notas, consulte p. 6.

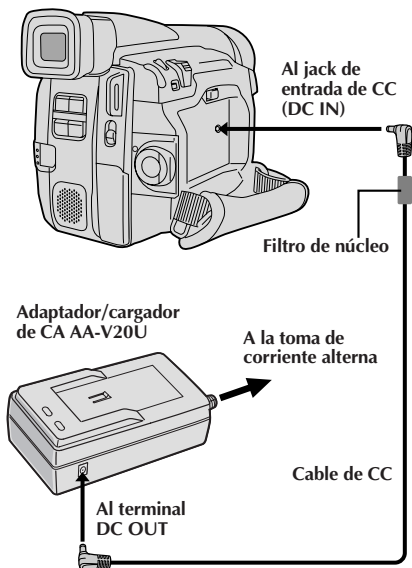



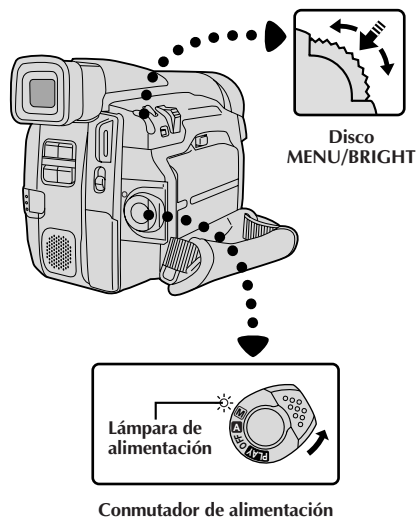

## Indicación

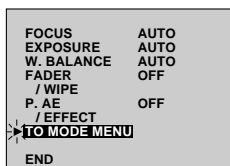

Menú de grabación

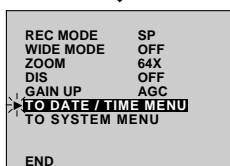

Menú de modo

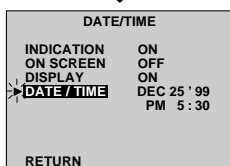

Menú de fecha/hora

## Ajustes de fecha/hora

La fecha/hora se graba en la cinta en todo momento, pero su indicación puede ser encendida o apagada durante la reproducción (p. 31).

- 1 Ajuste el conmutador de alimentación en "M". La lámpara de alimentación se enciende y se conecta la alimentación de la cámara de video.
- 2 Presione MENU/BRIGHT. Aparecerá el menú de grabación.
- 3 Mueva la barra iluminada hacia "TO MODE MENU" girando MENU/BRIGHT. Presiónelo y el menú de modo aparecerá.
- 4 Mueva la barra iluminada hacia "TO DATE/TIME MENU" girando MENU/BRIGHT. Presiónelo para llamar el menú de fecha/hora.
- 5 Mueva la barra iluminada hacia "DATE/TIME" girando MENU/BRIGHT. Presiónelo para que "mes" se ilumine y comience a destellar. Ingrese el mes girando MENU/BRIGHT. Presiónelo. Repita para ingresar el día, año, hora y minutos. Para salir, presione dos veces MENU/BRIGHT cuando la barra iluminada está en "RETURN".

## Batería de litio recargable del reloj incorporado

Para almacenar la fecha/hora en la memoria, la batería de litio recargable del reloj está integrada en la cámara de video. Mientras la cámara de video esté conectada a una toma de corriente alterna usando el adaptador/cargador de CA, o mientras la batería colocada en la cámara de video continúe suministrando alimentación, la batería de litio recargable del reloj estará siempre cargada. Sin embargo, si la cámara de video no es utilizada durante 3 meses aprox., la batería de litio del reloj se descargará y la fecha/hora almacenada en la memoria se perderá. Cuando esto ocurra, primero conecte la cámara de video a una toma de corriente alterna usando el adaptador/cargador de CA durante 24 horas para cargar la batería de litio recargable del reloj. Luego, efectúe el ajuste de la fecha/hora antes de utilizar la cámara de video.

Observe que es posible también utilizar la cámara de video sin el ajuste de la fecha/hora.

## NOTA:

Aunque seleccione "DATE/TIME" (fecha/hora) si el parámetro no está iluminado el reloj interno de la cámara de video continúa funcionando. Una vez que mueva la barra iluminada al primer parámetro de fecha/tiempo (mes), el reloj se para. Cuando complete el ajuste del minuto y presione MENU/BRIGHT, la fecha y hora empiezan a funcionar desde la fecha y hora recién ajustados.



## Colocación/extracción de un cassette

Para colocar o extraer un cassette es necesario conectar la alimentación de la cámara de video.

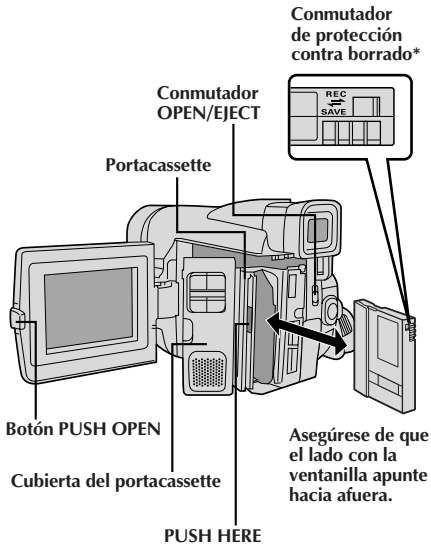

- 1 Presione **PUSH OPEN** y abra el monitor LCD.
- 2 Deslice **OPEN/EJECT** en el sentido de la flecha, luego mueva la cubierta hasta que se trabe. El compartimento se abre automáticamente.
  - No toque los componentes internos.
- 3 Inserte o extraiga el cassette y presione "PUSH HERE" para cerrar el portacassette.
  - Una vez que el portacassette esté cerrado, se retraerá automáticamente hacia el interior. Espere hasta que entre completamente antes de cerrar la cubierta del portacassette.
  - Cuando las baterías están casi agotadas, no podrá cerrar la cubierta del portacassette. No aplique fuerza. Reemplace la batería por una completamente cargada antes de continuar la operación.
- 4 Cierre la cubierta del portacassette firmemente hasta que se trabe en el lugar. Cierre del monitor LCD.

### \* Protección de grabaciones valiosas . . .

... deslice el conmutador de protección contra borrado en la parte trasera del cassette hacia "SAVE". Esto evita que la cinta sea regrabada. Para grabar en la misma cinta, deslice el conmutador hacia "REC" antes de colocarla.

### Tiempo de grabacion aproximado

| Cinta  | Modo de grabación |        |
|--------|-------------------|--------|
|        | SP                | LP     |
| DVM-30 | 30 min            | 45 min |
| DVM-60 | 60 min            | 90 min |

### NOTAS:

- El portacassette tarda unos pocos segundos en abrirse. No lo fuerce.
- Si espera unos pocos segundos y el portacassette no se abre, cierre la tapa del mismo e intente abrirlo otra vez. Si el portacassette aún no se abre, desactive la cámara de video y luego actívela nuevamente.
- Si el cassette no es insertado apropiadamente, abra completamente la cubierta del portacassette y retire el cassette. Algunos minutos después, insértelo nuevamente.
- Cuando transporte la cámara de video rápidamente de un lugar frío a uno tibio, espere un momento antes de abrir la cubierta del portacassette.
- Cerrar la cubierta del portacassette antes de que el portacassette salga puede causar daños en la cámara de video.
- Un cassette puede ser colocado o extraído aunque la alimentación de la cámara de video esté desconectada. Después de cerrar el portacassette con la alimentación de la cámara de video desconectada, el portacassette puede no moverse. Para la colocación o extracción se recomienda conectar la alimentación.
- Cuando reinicia la grabación después de abrir la cubierta del portacassette, la unidad dejará una porción sin grabar en la cinta, o borrarla la escena anteriormente grabada (graba sobre la misma), independientemente de que el portacassette salga o no. Vea la página 16 para información acerca de la grabación a partir de la mitad de la cinta.

## Ajuste del modo de grabación

Ajuste de acuerdo a sus preferencias.

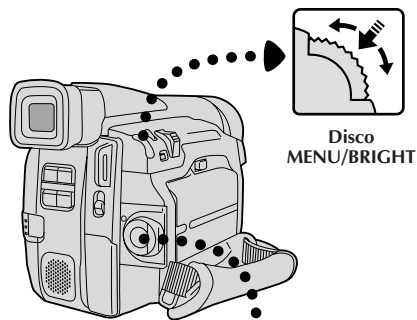

Disco MENU/BRIGHT



Conmutador de alimentación

Indicación

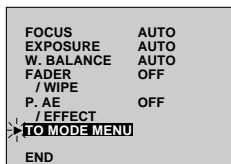

Menú de grabación

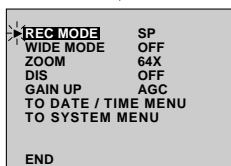

Menú de modo

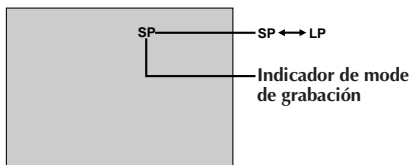
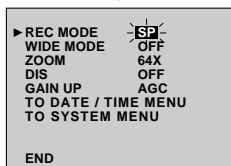

- 1** Ajuste el conmutador de alimentación en "M". La lámpara de alimentación se enciende y se conecta la alimentación de la cámara de video.
- 2** Presione MENU/BRIGHT. Aparecerá el menú de grabación.
- 3** Mueva la barra iluminada hacia "TO MODE MENU" girando MENU/BRIGHT. Presiónelo y el menú de modo aparecerá.
- 4** Primero mueva la barra iluminada hacia "REC MODE" girando MENU/BRIGHT. Presiónelo y el parámetro "SP" o "LP" quedará iluminado. Seleccione "SP" o "LP" girando MENU/BRIGHT. Presiónelo dos veces para salir del menú de grabación.
  - La copia de audio es imposible en una cinta grabada en el modo LP.
  - "LP" (larga reproducción) es una grabación más económica suministrando 1,5 veces más de tiempo de grabación.

### NOTAS:

- Si se conmuta el modo de grabación durante la grabación, la imagen de reproducción será borrosa en el punto dónde se realizó la conmutación.
- Se recomienda que para las cintas grabadas en el modo LP en esta cámara de video, sean reproducidas en esta cámara de video.
- Durante la reproducción de una cinta grabada en otra cámara de video, pueden aparecer bloques de interferencia o pueden haber pausas momentáneas en el sonido.

Conmutador del zoom motorizado

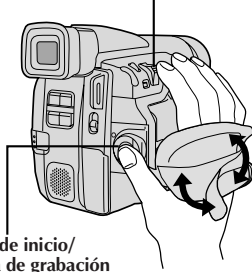
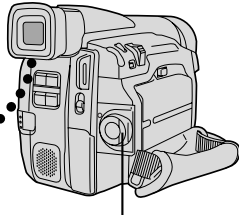
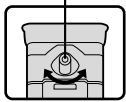
Botón de inicio/  
parada de grabaciónControl de ajuste  
de la dioptría

Conmutador de alimentación

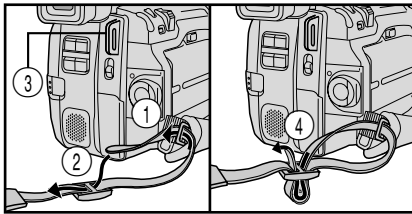

## Ajuste de la empuñadura

- 1 Separe las cintas Velcro.
- 2 Pase la mano derecha a través del bucle y sujete la empuñadura.
- 3 Ajústela de tal manera que el pulgar y los dedos puedan operar fácilmente el botón de inicio/parada de grabación y el conmutador del zoom motorizado. Recolecte la cinta Velcro.

## Ajuste del visor

- 1 Ajuste el conmutador de alimentación en "A" o "M". La lámpara de alimentación se enciende y la cámara de video se activa.
- 2 Deslice el control de ajuste de la dioptría hasta que las indicaciones en el visor queden claramente enfocadas.

## Colocación de la correa para el hombro

- 1 Siguiendo las indicaciones de la ilustración, enhebre la correa a través del ojal (1), luego dóblela y enhébrala a través de la hebilla (2). Repita el procedimiento para colocar el otro extremo de la correa en el otro ojal (3), asegurándose de que la correa no quede retorcida.
- 2 Ajústela como se muestra en la indicación (4).

## Montaje del trípode

- 1 Alinee el tornillo y el perno de dirección de la cámara en el trípode con el receptáculo de montaje de la cámara de video y el orificio del perno. Luego apriete el tornillo.

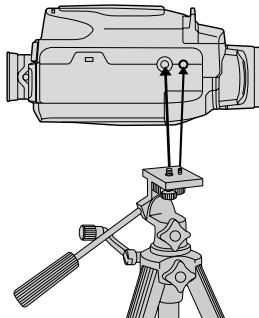

### PRECAUCION:

Cuando utilice un trípode, asegúrese de abrir y de extender totalmente las patas del mismo para estabilizar la cámara de video. Para evitar daños causados por su caída, no utilice trípodes pequeños.

## Filmación observando el visor

**NOTA:**

Usted primero debe haber efectuado los procedimientos listados abajo. De lo contrario efectúelos antes de continuar.

- Alimentación (☞ p. 6)
- Colocación de un cassette (☞ p. 9)
- Ajuste del modo de grabación (☞ p. 10)
- Ajuste de la empuñadura (☞ p. 11)
- Ajuste del visor (☞ p. 11)

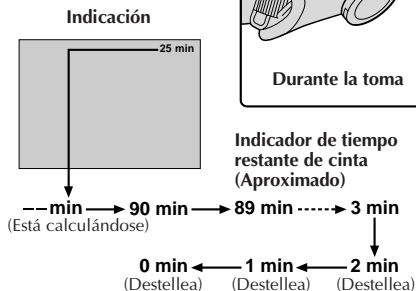
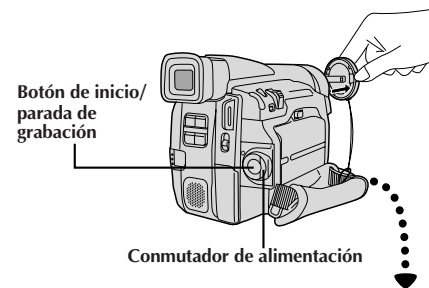

**1** Asegúrese que el monitor LCD esté cerrado y trabado. Presione las lengüetas de la tapa del objetivo para extraérla, luego ajuste el conmutador de alimentación en "A" o "M". La lámpara de alimentación se enciende y la cámara de video ingresa en el modo de espera de grabación. "PAUSE" es mostrado en el visor.

**2** Presione el botón de inicio/parada de grabación. En el visor aparece "REC" mientras la grabación está en progreso.

**3** Presione otra vez el botón de inicio/parada de grabación para interrumpir la grabación. La cámara de video vuelve a establecerse en el modo de espera de grabación.

## Filmación observando el monitor LCD

Antes de los siguientes pasos efectúe los procedimientos listados en la nota de arriba.

**1** Asegúrese de que el monitor LCD está completamente abierto. Presione las lengüetas de la tapa del objetivo para extraérla, luego ajuste el conmutador de alimentación en "A" o "M". La lámpara de alimentación se enciende y la cámara de video ingresa en el modo de espera de grabación. "PAUSE" es mostrado en el monitor LCD.

**2** Incline el monitor LCD hacia arriba/hacia abajo para obtener la mejor visibilidad, y presione el botón de inicio/parada de grabación. En el monitor LCD aparece "REC" mientras la grabación está en progreso.

**3** Presione otra vez el botón de inicio/parada de grabación para interrumpir la grabación. La cámara de video vuelve a establecerse en el modo de espera de grabación.

**NOTA:**

Cuando emplea el monitor LCD al aire libre bajo la luz directa del sol, es posible que sea difícil de ver. Si ocurre ésto, en su lugar emplee el visor.

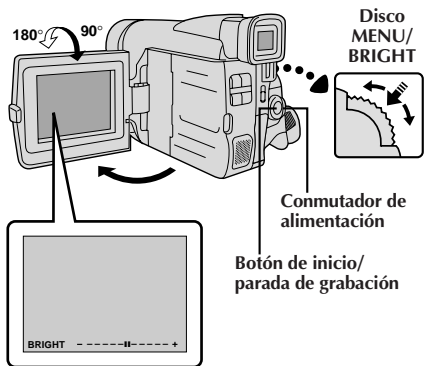
**Para ajustar el brillo de la pantalla**

... gire MENU/BRIGHT hasta que el indicador de brillo en el mostrador se mueva y la pantalla llegue al brillo apropiado.

- También será posible ajustar el brillo del visor.

## Posición del conmutador de alimentación

### **A** (Modo completamente automático):

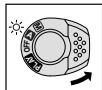

Adecuado para grabaciones normales SIN utilizar efectos especiales o ajustes manuales. Cuando lo ajuste a este modo, aparecerá "F.AUTO".

### **M** (Modo manual):

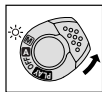

Le permite ajustar funciones de grabación empleando menús para mayores posibilidades creativas. Cuando lo ajuste a este modo, aparecerá "MANUAL".

### OFF (Desactivado):

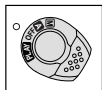

Desactiva la cámara de video. El ajuste en esta posición reajusta el enfoque manual y el control de exposición en "AUTO".

### PLAY (Reproducción):

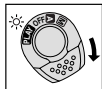

Le permite reproducir una grabación.

## NOTAS:

- La imagen no aparecerá simultáneamente en el monitor LCD y en el visor.
- El portacassette no puede ser abierto a menos que sea colocado una fuente de alimentación.
- Puede haber un retraso después de abrir la cubierta del cassette hasta que el compartimiento se abra. No lo fuerce.
- Una vez que el portacassette esté cerrado, se retraerá automáticamente hacia el interior. Espere hasta que entre completamente antes de cerrar la cubierta del portacassette.
- El tiempo requerido para calcular y mostrar la longitud de la cinta restante, y la exactitud del cálculo, pueden variar de acuerdo con el tipo de cinta utilizado.
- "TAPE END" aparece cuando la cinta llega al fin y la alimentación se desconecta automáticamente si se deja la unidad en esta condición durante 5 minutos. "TAPE END" también aparece cuando se coloca un cassette cuya cinta está en el fin.
- Si el modo de espera de grabación continúa durante 5 minutos, la alimentación de la cámara de video se interrumpe automáticamente. Para activar la cámara de video nuevamente, coloque el conmutador de alimentación en "OFF" y vuelva a colocarlo en "A" o "M".
- Cuando se deja un espacio sin grabar entre escenas grabadas en la cinta, el código de tiempo se interrumpe y pueden ocurrir errores al editar la cinta. Para evitar esto, refiérase a "Grabación desde la mitad de una cinta" (p. 16).
- Durante la grabación el sonido no se escuchará por el altavoz.



Grabación de sí mismo

## FILMACION PERIODISTICA

En algunas situaciones, la filmación de diferentes ángulos puede proporcionarle resultados más sensacionales. Mantenga la cámara de video en la posición deseada e incline el monitor LCD en la dirección más conveniente. Este puede girar 270° (90° hacia abajo, 180° hacia arriba).

## GRABACION DE SI MISMO

Usted puede filmarse a sí mismo mientras ve su propia imagen en el monitor LCD. Abra el monitor LCD e inclínelo hacia arriba hasta 180 grados, de tal manera que apunte hacia adelante, y luego apunte el objetivo hacia sí mismo e inicie la grabación.

Extensión del zoom (T: Telefoto)

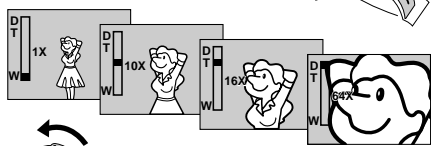

Retracción del zoom (W: Gran angular)

Indicación del zoom

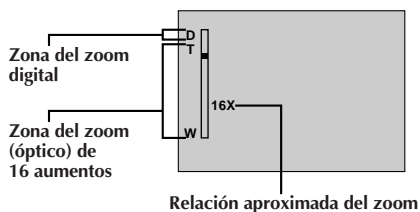

Conmutador del zoom motorizado

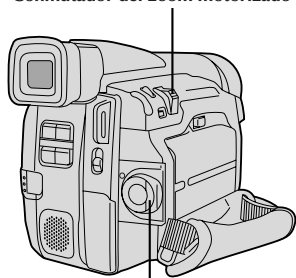

Conmutador de alimentación

**FUNCION: Zoom****PROPOSITO:**

Producir un efecto de extensión/retracción del zoom o un cambio instantáneo en la ampliación de la imagen.

**OPERACION:****Extensión del zoom**

Deslice el conmutador del zoom motorizado hacia "T".

**Retracción del zoom**

Deslice el conmutador del zoom motorizado hacia "W".

■ Cuanto más deslice el conmutador de zoom motorizado, más rápida será la acción del zoom.

**NOTAS:**

- El enfoque puede desestabilizarse durante el zoomado. En este caso, ajuste el zoom mientras el modo de espera de grabación está activado, bloquee el enfoque empleando el enfoque manual (☞ p. 25), luego extienda o retraiga el zoom en el modo de grabación.
- En el modo completamente automático (cuando el conmutador de alimentación está en "A"), es posible obtener una ampliación de 64 aumentos. En el modo manual (cuando el conmutador de alimentación está ajustado en "M") es posible obtener un zoomado máximo de 400 aumentos, o una ampliación de 16 aumentos ofrecido por el zoom óptico.
- Los zoom superiores a 16 aumentos amplifican la imagen a través de procesamiento de imagen digital, y por lo tanto es denominado zoom digital.
- Durante el zoom digital, la calidad de imagen se reduce.
- El zoom digital no puede ser empleado mientras están activadas las funciones el procesamiento de imagen digital (función de reemplazo/disolución de imagen, ☞ p. 22, eco de video, ☞ p. 24, etc.).
- La filmación macro (a aprox. 5 cm del sujeto) es posible cuando el conmutador del zoom motorizado está en "W". Vea también "TELE MACRO" en el menú de sistema en la página 20.

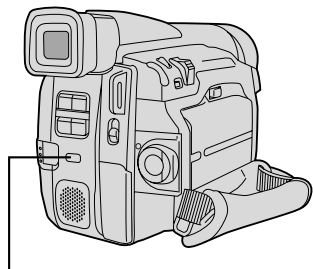

Conmutador LIGHT OFF/AUTO/ON

## PELIGRO

- El foco de video puede calentarse extremadamente. No lo toque cuando está encendido ni inmediatamente después de apagarlo, de lo contrario podrá sufrir quemaduras graves.
- No coloque la cámara de video dentro del estuche para transporte inmediatamente después de emplear el foco de video ya que continuará caliente durante algún tiempo.
- Cuando emplea la cámara de video mantenga una distancia de 30 cm aprox. entre el foco de video y las personas u objetos.
- No la emplee cerca de materiales inflamables o explosivos.
- Se recomienda consultar con su distribuidor JVC más cercano para reemplazar el foco de video.

## FUNCION: Foco de video

### PROPOSITO:

Iluminar la escena cuando la luz natural es insuficiente.

### OPERACION:

Coloque **LIGHT OFF/AUTO/ON** como sea necesario:

**OFF** : Apaga el foco de video.

**AUTO** : Enciende el foco de video automáticamente cuando la cámara de video capta que el sujeto está insuficientemente iluminado.

**ON** : Mantiene el foco de video encendido mientras la cámara está activada.

- El foco del video sólo puede ser usado con la cámara de video activada.
- Cuando emplea foco de video se recomienda colocar el balance del blanco (☞ p. 28) en ☀.
- Cuando no emplea el foco de video, apáguelo para ahorrar batería.

### NOTAS:

- Aunque el indicador de la batería (☐) no destelle si la carga está baja, la cámara de video puede desconectarse automáticamente cuando usted enciende el foco de video, o cuando comienza a grabar con el foco de video encendido.
- Cuando se coloca **LIGHT OFF/AUTO/ON** en "AUTO":
  - Dependiendo de las condiciones de iluminación, el foco de video puede encenderse y apagarse repetidamente, en este caso, encienda manualmente el foco de video con **LIGHT OFF/AUTO/ON**.
  - Mientras el modo "SHUTTER" (☞ p. 24) está activado, es muy probable que el foco de video quede encendido.
  - Con el modo "TWILIGHT" (☞ p. 24) activado, el foco de video no se encenderá.



## NOTA: Grabación desde la mitad de una cinta

### Código de tiempo

Durante la grabación la unidad graba un código de tiempo en la cinta. Este código sirve para confirmar la ubicación de la escena grabada en la cinta, durante la reproducción.

Si la grabación comienza con un espacio sin grabar, el código de tiempo comienza a ser contado desde "00:00:00" (minutos-segundos-fotograma). Si la grabación se inicia desde el fin de una escena previamente grabada, el código de tiempo continúa desde el último número de código de tiempo.

Para realizar la edición por montaje aleatorio (☞ p. 42 a 47), es necesario el código de tiempo. Si durante la grabación se deja un espacio en blanco en la mitad de la cinta, el código de tiempo se interrumpe. Cuando se reinicia la grabación, el código de tiempo es contado otra vez a partir de "00:00:00". Esto significa que la cámara de vídeo puede grabar códigos de tiempo iguales a los existentes en una escena previamente grabada. Para evitar ésto, efectúe "Grabación desde la mitad de una cinta" abajo, en los siguientes casos:

- Cuando filma otra vez después de reproducir una cinta grabada.
- Cuando desconecta la alimentación durante la filmación.
- Cuando extrae y coloca una cinta durante la filmación.
- Cuando filma empleando una cinta parcialmente grabada.
- Cuando filma sobre una porción sin grabar ubicada a mitad de cinta.
- Cuando filma otra vez después de haber filmado una escena y abierto/cerrado la cubierta del cassette.

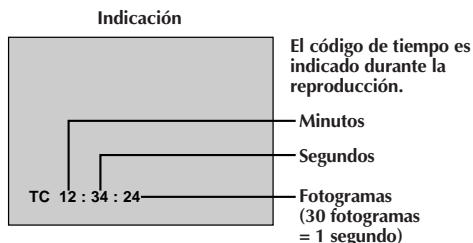

### Grabación desde la mitad de una cinta

1. Reproduzca una cinta para encontrar el lugar en donde desea iniciar la grabación, luego active el modo de reproducción fija (☞ p. 29).
2. Ajuste el conmutador de alimentación en "A" o "M", y luego inicia la grabación.

#### NOTAS:

- El código de tiempo no puede ser modificado.
- Durante el avance rápido o el rebobinado, la indicación de código de tiempo no se mueve coordinadamente.

### Cuando se deja una porción sin grabar en la cinta

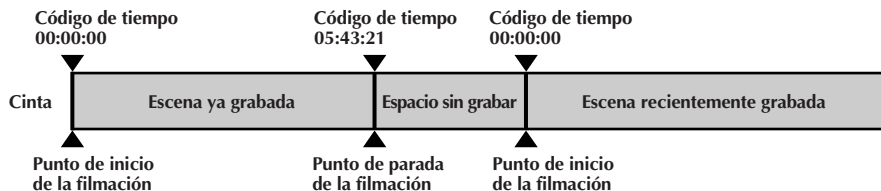

### Grabación correcta

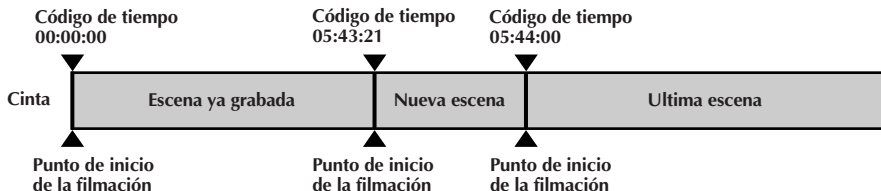

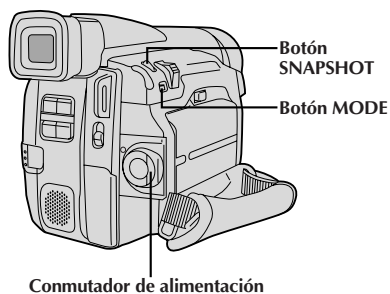

Conmutador de alimentación

### Indicación

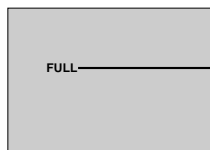

FULL

Modo de fotografiado



PHOTO

Durante el fotografiado



**PIN-UP**  
Modo Pin-Up\*  
(para colgar)

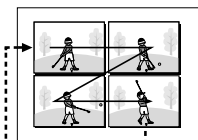

**MULTI-4**  
Multianalizador 4



**FRAME**  
Modo de fotografiado con marco\*

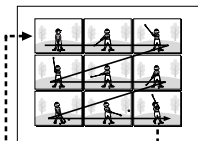

**MULTI-9**  
Multianalizador 9



**FULL**  
Modo de fotografiado sin marco\*

\* :Hay un oscurecimiento momentáneo tipo obturación conjuntamente con el efecto de sonido de un obturador que se cierra, que es grabado conjuntamente con la imagen.

## Fotografiado

Utilice su cámara de video como una cámara normal para tomar una fotografía, o varias de ellas en serie.

### SELECCION DEL MODO DE FOTOGRAFIADO

- 1 Ajuste el conmutador de alimentación en "A" o "M".
- 2 Elija el modo de fotografiado adecuado dentro de los 5 modos disponibles presionando **MODE** repetidamente hasta que el indicador de modo de fotografiado deseado sea indicado.

### GRABACION DEL FOTOGRAFIADO

- 1 Presione **SNAPSHOT**.  
*Si usted presiona durante la espera de grabación . . .*  
... aparece "PHOTO" y una imagen fija será grabada durante 6 segundos aprox., luego la cámara de video reingresará al modo de espera de grabación.  
*Si usted presiona durante la grabación . . .*  
... aparece "PHOTO" y una imagen fija será grabada durante 5 segundos aprox., luego la grabación normal se reanudará.

### Modo motorizado

El mantener presionado **SNAPSHOT** suministra un efecto similar al fotografiado en serie. (Intervalo entre imágenes fijas: 1 segundo aprox.)

### NOTAS:

- Aunque "MULTI-4" o "MULTI-9" esté accionado, la grabación de fotografiado será ejecutada en el modo FULL cuando esté en zoom digital.
- Si la grabación de fotografiado no es posible, "PHOTO" destella cuando **SNAPSHOT** es presionado.
- Aunque el Programa AE con efectos especiales (p. 24) esté accionado, determinados modos de Programa AE con efectos especiales son inhabilitados durante la grabación de fotografiado. En tal caso, el ícono destella.
- Durante la reproducción también, todos los modos de fotografiado están disponibles. El sonido del obturador no se oye.

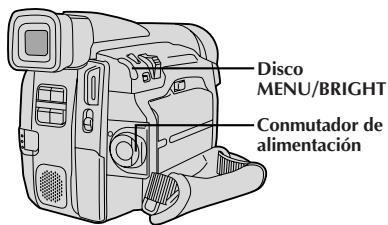

## Indicación

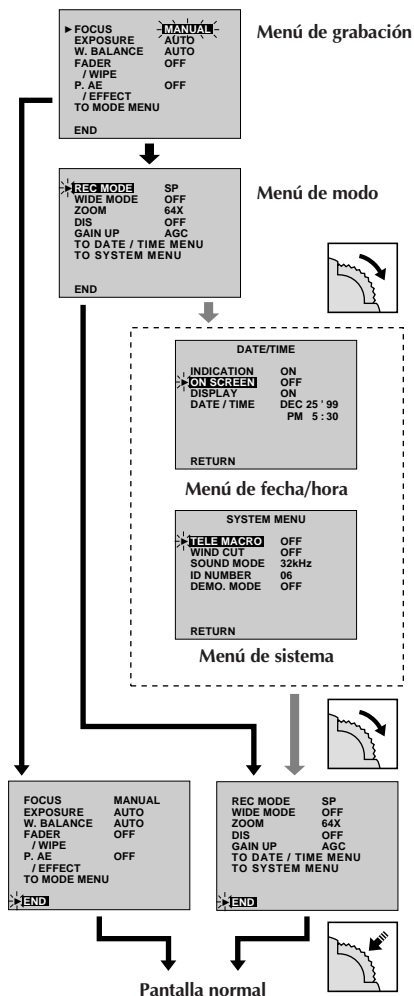

## Uso de los menús para ajustes detallados

Esta cámara de video está equipada de un sistema de menú en pantalla de fácil uso que simplifica muchos de los ajustes más detallados de la cámara de video.

- 1 Ajuste el conmutador de alimentación en "M".
- 2 Presione MENU/BRIGHT. El menú de grabación aparece.
- 3 Gire MENU/BRIGHT para mover la barra iluminada a la función deseada.
  - Si el ajuste que desea no es encontrado en el menú de la pantalla, posicione la barra iluminada en "END", luego vaya al paso 7.
- 4 Presione MENU/BRIGHT. El procedimiento de ajuste depende de la función que seleccione.
 

*Si usted selecciona "FOCUS", "EXPOSURE", "W.BALANCE", "FADER/WIPE" o "P.AE/EFFECT" ...*

.... ver las respectivas páginas (FOCUS: p. 25, EXPOSURE: p. 26, W.BALANCE: p. 28, FADER/WIPE: p. 22, P.AE/EFFECT: p. 24) y efectúe cada procedimiento desde el paso 4.

*Si usted selecciona "TO MODE MENU" ...*

.... el menú de modo aparece. Vaya al paso 5.
- 5 Gire MENU/BRIGHT para mover la barra iluminada a la función deseada, y presiónelo.
 

*Si usted selecciona una función, excepto "TO DATE/TIME MENU" o "TO SYSTEM MENU" ...*

.... su parámetro empieza a destellar. Gire MENU/BRIGHT hasta que el parámetro deseado aparezca. Vaya al paso 7.

*Si selecciona "TO DATE/TIME MENU" ...*

.... el menú de fecha/hora aparece. Vaya al paso 6.

*Si selecciona "TO SYSTEM MENU" ...*

.... el menú de sistema aparece. Vaya al paso 6.
- 6 Gire MENU/BRIGHT para mover la barra iluminada a la función deseada, luego presiónelo.
 

*Si selecciona "DATE/TIME" ... p. 8*





*Si selecciona otras funciones ...*

.... gire MENU/BRIGHT hasta que el parámetro deseado aparezca, luego presiónelo. La barra iluminada se moverá automáticamente hacia "RETURN". Vaya al paso 7.
- 7 Presione MENU/BRIGHT tantas veces como sea necesario para volver a la pantalla normal.

## Explicaciones del menú de grabación

|                     |  |
|---------------------|--|
| <b>FOCUS</b>        | Refiérase a “Enfoque” (☞ p. 25).   |
| <b>EXPOSURE</b>     | Refiérase a “Control de exposición” y “Bloqueo del iris” (☞ p. 26, 27).                            |
| <b>W.BALANCE</b>    | Refiérase a “Ajuste del balance del blanco” y “Operación manual del balance del blanco” (☞ p. 28). |
| <b>FADER/WIPE</b>   | Refiérase a “Efectos de fundido/reemplazo de imagen” (☞ p. 22 a 23).                               |
| <b>P.AE/EFFECT</b>  | Refiérase a “Programa AE con efectos especiales” (☞ p. 24).  |
| <b>TO MODE MENU</b> | Refiérase a “Explicaciones del menú de modo” abajo.  |

## Explicaciones del menú de modo

|                          |   |  |
|--------------------------|---|--|
| <b>REC MODE</b>          | Le permite ajustar el modo de grabación (SP o LP) dependiendo de su preferencia (☞ p. 10).      |  |
| <b>WIDE MODE</b>         | <b>OFF</b>  | Seleccione “OFF” cuando no desee utilizar “SQUEEZE” ni “CINEMA”.   |
|                          | <b>SQUEEZE</b><br><input checked="" type="checkbox"/>   | Para reproducción en TV con relación de imagen de 16:9. Expande naturalmente la imagen para que quepa en la pantalla sin alteraciones. Aparecerá <input checked="" type="checkbox"/> . Cuando utilice este modo, refiérase al manual de instrucción de su TV pantalla ancha. Durante la reproducción/grabación en TV/monitor LCD 4:3/visor, la imagen se alarga verticalmente.   |
|                          | <b>CINEMA</b><br><input type="checkbox"/>   | Inserta barras negras en la parte superior e inferior de la pantalla. Durante la reproducción en TV de pantalla ancha, las barras negras en la parte superior e inferior de la pantalla son cortadas y la relación de imagen se vuelve 16:9. Cuando utilice este modo, refiérase al manual de instrucción de su TV pantalla ancha. Durante la reproducción/grabación en TV/monitor LCD 4:3/visor, las barras negras son insertadas en la parte superior e inferior de la pantalla y la imagen aparece como una película de relación 16:9 tipo cinematógrafo.   |
| <b>ZOOM</b>              | <b>16X</b>  | Cuando ajuste a “16X” mientras utilice el zoom digital, la ampliación del zoom será reajustada a 16 aumentos ya que el zoom digital será desactivado.  |
|                          | <b>64X</b>  | Le permite utilizar el zoom digital. Por el procesado digital y la ampliación de imágenes, es posible zoomar desde 16 veces (límite del zoom óptico), a un máximo de 64 veces de ampliación digital.   |
|                          | <b>400X</b>   | Le permite utilizar el zoom digital. Por procesado digital y ampliación de imágenes es posible zoomar desde 16 veces (límite del zoom óptico), a un máximo de 400 veces de ampliación digital.   |
| <b>DIS</b>               | <b>OFF</b>  | Para compensar las imágenes inestables causadas por el movimiento de la cámara, particularmente durante la gran ampliación.<br><b>NOTAS:</b><br><ul style="list-style-type: none"> <li>● La estabilización precisa puede no ser posible si el movimiento de la mano es excesivo, o en los siguientes casos: <ul style="list-style-type: none"> <li>● Cuando filma sujetos con rayas verticales u horizontales.</li> <li>● Cuando filma sujetos oscuros o poco iluminados.</li> <li>● Cuando los sujetos filmados tienen mucha iluminación por detrás.</li> <li>● Cuando las escenas filmadas se mueven en diferentes direcciones.</li> <li>● Cuando las escenas filmadas tienen fondos con poco contraste.</li> </ul> </li> <li>● Desactive el estabilizador de imagen digital (DIS) cuando graba con la cámara montada en un trípode.</li> <li>● Si el estabilizador no se puede utilizar, el indicador “” aparecerá parpadeando.</li> </ul> |
|                          | <b>ON</b>    |  |
| <b>GAIN UP</b>           | <b>AGC</b>  | Esta se activa automáticamente en el modo completamente automático. El aspecto general puede ser granulado, pero la imagen será brillante.   |
|                          | <b>AUTO</b>  | La velocidad del obturador se ajusta automáticamente (1/30 — 1/200 s.). El filmar un sujeto con iluminación reducida o insuficiente con una velocidad de obturación de 1/30 s. produce imágenes más brillantes que en el modo AGC, pero los movimientos del sujeto no son suaves ni naturales. Cuando se la activa en este modo, aparece indicado “  ”.   |
|                          | <b>OFF</b>  | Le permite filmar escenas oscuras sin ajuste de brillo de imagen.  |
| <b>TO DATE/TIME MENU</b> | Refiérase a las “Explicaciones del menú de fecha/hora” (☞ p. 20).                               |  |
| <b>TO SYSTEM MENU</b>    | Refiérase a las “Explicaciones del menú de sistema” (☞ p. 20).                                  |  |

## Explicaciones del menú de fecha/hora

|            |   |   |
|------------|---|---|
| INDICATION | ON  | Hace aparecer todas las indicaciones en la cámara de video (☞ p. 21).   |
|            | OFF   | Impide la aparición de todas las indicaciones (excepto el indicador de ejecución de cinta, advertencias, etc.) en la cámara de video (☞ p. 21). |
| ON SCREEN* | OFF   | Impide la aparición de la indicación de la cámara de video en la pantalla de TV conectada.  |
|            | ON  | Hace aparecer la indicación de la cámara de video en la pantalla cuando la cámara de video sea conectada al TV.                                 |
| DISPLAY    | ON  | Hace aparecer los ajustes de fecha/hora en la cámara de video (☞ p. 21).  |
|            | OFF   | Impide la aparición de los ajustes de fecha/hora en la cámara de video.   |
| DATE/TIME  | Le permite ajustar la fecha y hora actuales (☞ p. 8). |   |

\* Usted también puede alterar "ON SCREEN" para "ON" u "OFF" presionando el botón DISPLAY en el control remoto RM-V711U.

## Explicaciones del menú de sistema

|            |   |  |
|------------|---|--|
| TELE MACRO | OFF   | Usualmente la distancia al sujeto dónde el objetivo está enfocado depende de la amplificación del zoom. A menos que haya una distancia mayor a 1 m hasta el sujeto, el objetivo queda desenfocado en el ajuste telefoto máximo. Cuando lo coloca en "ON" puede filmar un sujeto tan grande como posible a una distancia de 60 cm.  |
|            | ON  | <ul style="list-style-type: none"> <li>• Dependiendo de la posición del zoom, el objetivo puede quedar desenfocado.</li> </ul>   |
| WIND CUT   | OFF   | Desactiva la función que corta el ruido ocasionado por el viento.  |
|            | ON  | <p>Ayuda a cortar el ruido ocasionado por el viento.</p> <ul style="list-style-type: none"> <li>• "🌀" aparece.</li> <li>• La calidad del sonido se modificará. Este es normal.</li> </ul>  |
| SOUND MODE | 32 kHz  | Permite la grabación del sonido estéreo en cuatro canales separados, y es recomendado cuando realice la copia de audio.  |
|            | 48 kHz  | Permite grabar el sonido estéreo en dos canales separados.   |
| ID NUMBER  | Este número será necesario en el futuro cuando se conecte la cámara de video a un computador utilizando el terminal JLIP. Los números van de 01 a 99. El ajuste de fábrica es 06. |  |
| DEMO. MODE | OFF   | La demostración automática no se realiza.  |
|            | ON  | <p>Demuestra ciertas funciones tales como el programa AE con efectos especiales, etc. y puede ser usado para confirmar cómo estas funciones operan. Cuando es ajustado "DEMO. MODE" en "ON" y el menú de grabación está cerrado, la demostración se inicia.</p> <p><b>NOTAS:</b></p> <ul style="list-style-type: none"> <li>• Si una cinta está en la cámara de video, la demostración no se puede activar.</li> <li>• Al desactivar la cámara de video, "DEMO. MODE" es ajustado en "OFF" automáticamente.</li> </ul> |

☐: Pre ajuste de fábrica

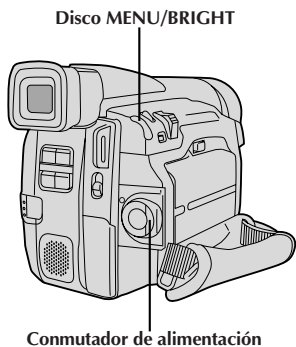
**NOTAS:**

- La fecha/hora siempre aparece indicada cuando se coloca el conmutador de alimentación en "A".
- Conecte la cámara de vídeo a un TV y ajuste "ON SCREEN" en "ON" en el menú de fecha/hora. La indicación aparece en el TV conectado.
- Aunque "ON SCREEN" esté ajustado en "ON", las indicaciones son retiradas del TV si "INDICATION" estuviera ajustado en "OFF".

**NOTAS:**

- Es imposible borrar el indicador de transporte de cinta "▶▶▶" y las advertencias, etc. del monitor LCD o del visor. Para las indicaciones que pueden ser borradas (☞ p. 60).
- Si "INDICATION" está ajustado en el menú de fecha/hora, "INDICATION" será también ajustado en el mismo ajuste en el menú de reproducción (☞ p. 31).

## Indicación de fecha y hora durante la grabación

Usted ya debe haber ajustado la fecha y hora ("Ajustes de fecha/hora", ☞ p. 8).

- 1 Ajuste el conmutador de alimentación en "M".
- 2 Presione **MENU/BRIGHT**. Aparecerá el menú de grabación.
- 3 Mueva la barra iluminada hacia "TO MODE MENU" girando **MENU/BRIGHT**. Presiónelo y el menú de modo aparecerá.
- 4 Mueva la barra iluminada hacia "TO DATE/TIME MENU" girando **MENU/BRIGHT**. Presiónelo para que aparezca el menú de fecha/hora.
- 5 Mueva la barra iluminada hacia "DISPLAY" girando **MENU/BRIGHT** y luego presiónelo.
- 6 Mueva la barra iluminada hacia "ON" u "OFF" girando **MENU/BRIGHT**. Presiónelo para que la barra iluminada se mueva automáticamente hacia "RETURN".
- 7 Presione dos veces **MENU/BRIGHT**. La selección termina y desaparece el menú.

## Indicaciones del monitor LCD/visor

Usted puede llamar/borrar las indicaciones del monitor LCD/visor.

Antes de los pasos siguientes, efectúe los pasos de arriba 1 hasta 4.

- 5 Mueva la barra iluminada hacia "INDICATION" girando **MENU/BRIGHT** y luego presiónelo.
- 6 Gire **MENU/BRIGHT** para indicar el ajuste deseado.  
**OFF** : Para hacer que las indicaciones desaparezcan.  
**ON** : Para hacer que las indicaciones aparezcan.  
 Luego presiónelo para que la barra iluminada se mueva automáticamente hacia "RETURN".
- 7 Presione dos veces **MENU/BRIGHT**. La selección termina y desaparece el menú.

## Efectos de fundido/reemplazo de imagen

Estos efectos le permiten transiciones de escenas de estilo profesional. Utilícelos para amenizar la transición de una escena a la siguiente.

También puede variar las transiciones de escena a escena.

### IMPORTANTE:

*Algunos efectos de fundido/reemplazo de imagen no pueden ser usados con ciertos modos de programa AE con efectos especiales (p. 24). Si se selecciona un efecto de fundido/reemplazo de imagen inusable, su indicador parpadeará.*

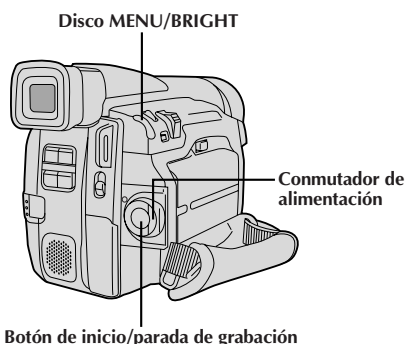

### NOTAS:

- Usted puede extender la duración de un fundido/reemplazo de imagen manteniendo presionado el botón de inicio/parada de grabación.
- Si se desconecta la alimentación después de terminar de grabar una escena, el punto almacenado se borra. Esto desactiva la combinación de reemplazo/disolución de imagen. Cuando ocurra esto, el indicador de reemplazo/disolución de imagen parpadea. Tenga en cuenta que la alimentación también se desconecta automáticamente si pasan 5 minutos en el modo de espera de grabación.
- El sonido al final de la última escena grabada no es almacenado.

## SELECCION DE FUNDICION/REEMPLAZO DE IMAGEN

( , , , , , , , , y )

La fundición o el reemplazo de entrada de imagen funciona cuando la grabación es comenzada o cuando detiene la grabación.

- 1 Ajuste el conmutador de alimentación en “”.
- 2 Presione **MENU/BRIGHT**. El menú de grabación aparece.
- 3 Gire **MENU/BRIGHT** para mover la barra iluminada a “FADER/WIPE”, luego presiónelo.
- 4 Gire **MENU/BRIGHT** para mover la barra iluminada a la función deseada, luego presiónelo.
  - El menú FADER/WIPE desaparece y el efecto es reservado. El indicador representante del efecto seleccionado aparece.
- 5 Presione el botón de inicio/parada de grabación para activar la fundición de entrada/salida o reemplazo de entrada/salida.

## SELECCION DE REEMPLAZO O DISOLUCION DE IMAGEN

(P , P , P , P , P , P y P )

La función de reemplazo o disolución de imagen funciona cuando la grabación se inicia.

- 1 Ejecute los pasos de arriba 1 hasta 4.
- 2 Active el modo de espera de grabación.
 

**Si selecciona el reemplazo o disolución de imagen durante la grabación . . .**

.... presione el botón de inicio/parada de grabación cuando una escena haya terminado. El punto en el cual la escena finalizó es almacenado en memoria.

**Si selecciona el reemplazo o disolución de imagen durante el modo de espera de grabación . . .**

..... presione el botón de inicio/parada de grabación para iniciar la grabación y presiónelo nuevamente cuando una escena haya terminado. El punto en el cual la escena finalizó es almacenado en memoria.



















**Si selecciona el reemplazo o disolución de imagen durante el modo de espera de grabación después de ejecutar un reemplazo o disolución de imagen . . .**

.... el punto en el cual la escena haya terminado ya estará almacenado en memoria.

- 3 Si usted inició la grabación de una nueva escena dentro de los 5 minutos desde el fin de la grabación anterior (sin desconectar la alimentación de la cámara de video), la escena anterior desaparece, revelando la nueva escena.



## Menú de fundido y reemplazo de imagen

| Menú   | Efecto   |
|--|--|
|  <b>FADER — WHITE</b><br>(Fundido en blanco)                     | La imagen aparece o desaparece en una pantalla blanca.   |
|  <b>FADER — BLACK</b><br>(Fundido en negro)                      | La imagen aparece o desaparece en una pantalla negra.  |
|  <b>FADER — MOSAIC</b><br>(Fundido en mosaico)                   | La imagen aparece o desaparece desde/en una pantalla con efecto de mosaico.  |
|  <b>FADER — B.W</b><br>(Fundido en blanco y negro)               | La imagen aparece gradualmente en colores desde una pantalla en blanco y negro o la pantalla en colores desaparece en una pantalla blanco y negro.   |
|  <b>WIPE — CORNER</b><br>(Reemplazo desde una esquina)           | La imagen aparece sobre una pantalla negra desde la esquina superior derecha hacia la esquina inferior izquierda, o desaparece desde la esquina inferior izquierda hacia la esquina superior derecha dejando una pantalla negra.   |
|  <b>WIPE — WINDOW</b><br>(Reemplazo tipo ventana)                | La escena aparece en el centro de una pantalla negra difundiéndose hacia las esquinas, o proviene de las esquinas desapareciendo gradualmente en el centro.  |
|  <b>WIPE — SLIDE</b><br>(Reemplazo deslizante)                   | La imagen aparece de derecha a izquierda o desaparece de izquierda a derecha.  |
|  <b>WIPE — DOOR</b><br>(Reemplazo tipo puerta)                   | La imagen aparece a medida que la pantalla negra se abre a derecha e izquierda desde el centro, dejando ver la escena o desaparece en una pantalla negra cuando las dos mitades de la misma se cierran.  |
|  <b>WIPE — SCROLL</b><br>(Reemplazo con movimiento vertical)     | La escena aparece desde la parte inferior hacia la superior de una pantalla negra o desaparece desde la parte superior hacia la inferior de la pantalla dejando una pantalla negra.  |
|  <b>WIPE — SHUTTER</b><br>(Reemplazo tipo persiana)              | La imagen aparece desde el centro de una pantalla negra hacia la parte superior e inferior de la misma, o desaparece desde la parte superior e inferior hacia el centro dejando una pantalla negra.  |
|  <b>P DISSOLVE</b><br>(Disolución)                               | La nueva escena aparece gradualmente a medida que la vieja desaparece gradualmente.  |
|  <b>P WIPE — CORNER</b><br>(Reemplazo desde una esquina)         | La nueva escena aparece sobre la anterior desde la esquina superior derecha hacia la esquina inferior izquierda.   |
|  <b>P WIPE — WINDOW</b><br>(Reemplazo tipo ventana)              | La próxima escena aparece gradualmente desde el centro de la pantalla hacia las esquinas, cubriendo la escena anterior.  |
|  <b>P WIPE — SLIDE</b><br>(Reemplazo deslizante)                 | La próxima escena aparece gradualmente sobre la previa de derecha a izquierda.   |
|  <b>P WIPE — DOOR</b><br>(Reemplazo tipo puerta)                | La escena anterior desaparece del centro a la derecha e izquierda, como una puerta que se abre revelando la próxima escena.  |
|  <b>P WIPE — SCROLL</b><br>(Reemplazo con movimiento vertical) | La nueva escena aparece sobre la anterior desde la parte inferior hacia la parte superior de la pantalla.  |
|  <b>P WIPE — SHUTTER</b><br>(Reemplazo tipo persiana)          | La nueva escena aparece sobre la anterior desde el centro hacia la parte superior e inferior de la pantalla.   |
|  <b>?R RANDOM</b><br>(Variaciones aleatorias)                  | Cuando activa esta función, la cámara de video selecciona aleatoriamente el efecto utilizado para la transición de escena (desde <b>BW</b> , <b>☒</b> , <b>Wh</b> , <b>Bk</b> , <b>□</b> , <b>▲</b> , <b>▼</b> , <b>◀</b> , <b>▶</b> , <b>↔</b> , y <b>↕</b> ). La función de reemplazo/disolución de imagen no está disponible. |

**IMPORTANTE:**

Algunos modos del programa AE con efectos especiales no pueden ser usados con ciertas funciones o reemplazos de imagen (☞ p. 23). Si se selecciona un modo inusable, su indicador destella.

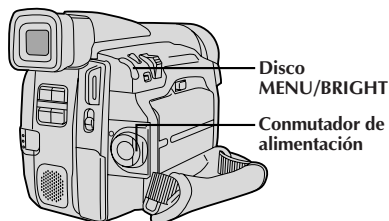

Indicación

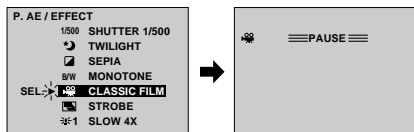

Menú P.AE/EFFECT

**Programa AE con efectos especiales**

- 1** Ajuste el conmutador de alimentación en "M".
- 2** Presione MENU/BRIGHT. El menú de grabación aparece.
- 3** Gire MENU/BRIGHT para mover la barra iluminada a "P.AE/EFFECT", luego presiónelo.
- 4** Mueva la barra iluminada al modo deseado girando MENU/BRIGHT, luego presiónelo. El menú P.AE/EFFECT desaparece y el modo seleccionado es activado. El indicador del modo seleccionado aparece.
- 5** Para desactivar el modo seleccionado, reingrese al menú P.AE/EFFECT y mueva la barra iluminada a "OFF" girando MENU/BRIGHT. Luego presiónelo.

**NOTA:**

Programa AE con efectos especiales pueden modificarse durante la grabación o durante la espera de grabación.

**SHUTTER (Velocidad variable de obturación)**

**1/60**—La velocidad de obturación es fijada en 1/60 de segundo. Las barras negras que aparecen usualmente cuando se filma una pantalla de TV se reducen.

**1/100**—La velocidad de obturación es fijada en 1/100 de segundo. El parpadeo que ocurre cuando filma bajo una luz fluorescente o de lámpara de vapor de mercurio, se reduce.

**1/250, 1/500**—Estos ajustes permiten capturar las imágenes que se mueven rápido un fotograma cada vez, produciendo una reproducción vívida, y estable en cámara lenta. Cuanto mayor sea la velocidad de obturación, más oscura se vuelve la imagen. Utilícelas en áreas con buena iluminación.

**☾ TWILIGHT (Atardecer)**

Hace que las escenas del atardecer luzcan más naturales. El balance del blanco (☞ p. 28) es inicialmente ajustado en ☼: pero puede ser modificado al ajuste que desee. Cuando selecciona atardecer, la cámara de video ajusta automáticamente el enfoque de 10 m a infinito. Para menos de 10 m, ajuste el enfoque manualmente.

**■ SEPIA (Sepia)**

Las escenas grabadas tendrán un tinte marrón como las fotografías viejas. Combine este efecto con el modo cine para que la filmación parezca clásica.

**B/W MONOTONE (Blanco y negro)**

Al filmar con B/W su filmación será tal como las películas clásicas en blanco y negro. Empleado conjuntamente con el modo de cine realiza el efecto de "película clásica".

**🎞 CLASSIC FILM (Película clásica)**

Hace que las escenas sean grabadas con un efecto de estroboscopia.

**📷 STROBE (Estroboscópico)**

Sus grabaciones parecerán una serie de fotografías continuadas.

**SLOW (Obturación lenta)**

Usted puede iluminar los sujetos o áreas oscuras de forma más brillante que si tuvieran iluminación natural.

**⌚ 1 SLOW 4X**

La velocidad de obturación es ajustada en 1/15 de segundo al cuádruple de la sensibilidad.

**⌚ 2 SLOW 10X**

La velocidad de obturación es ajustada en 1/6 de segundo para suministrar 10 veces más sensibilidad.

**NOTAS:**

- Cuando utilice obturación lenta (SLOW), la imagen tendrá un efecto similar al estroboscópico.
- Utilice obturación lenta (SLOW) en lugares oscuros.
- Cuando se utiliza obturación lenta (SLOW) la indicación de enfoque manual puede aparecer y destellar.
- Si la imagen está desenfocada, ajuste el enfoque manualmente. También se recomienda que utilice un trípode si es posible.

**👤 VIDEO ECHO (Eco de video)**

Agrega un "fantasma" al sujeto, produciendo un efecto de "fantasía" en la grabación.

Zona de detección del enfoque

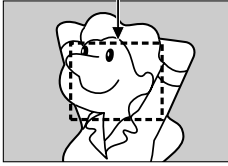

**NOTAS:**

- Si el objetivo está manchado o sucio, el enfoque correcto es imposible. Mantenga el objetivo limpio limpiándolo con un trozo de paño suave si se ensucia. Cuando haya condensación, límpielo con un paño suave o espere a que se seque naturalmente.
- Cuando filma un sujeto cercano al objetivo, primero retraiga el zoom (☞ p. 14). Si extiende el zoom en el modo de enfoque automático, la cámara de video podrá retraer el zoom automáticamente dependiendo de la distancia entre la cámara de video y el sujeto. Esto no ocurre cuando se active "TELE MACRO" (☞ p. 20).

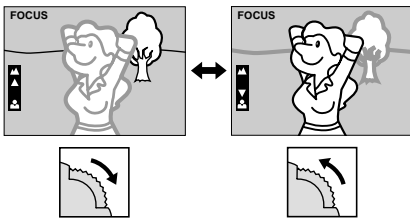
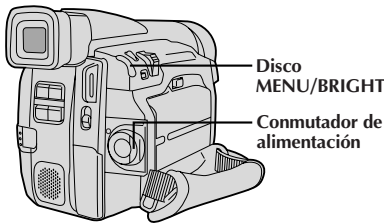

**NOTAS:**

- Cuando la alimentación se desconecta, el enfoque manual será reajustado en "AUTO".
- Asegúrese de enfocar el objetivo en la posición de extensión máxima cuando utilice el modo de enfoque manual. Si usted enfoca un sujeto en posición gran angular, no será posible obtener imágenes bien contrastadas cuando retrae el zoom ya que la profundidad de campo se reduce a mayor longitud focal.
- Cuando el nivel de enfoque no puede ser ajustado a más lejos o más cerca, parpadeará "▲" o "▼".

## Enfoque

### ENFOQUE AUTOMÁTICO

El sistema de enfoque automático de gama completa de la cámara de video ofrece capacidad para filmar continuamente desde primer plano (a aprox. 5 cm del sujeto) a infinito. Sin embargo, el enfoque correcto puede no ser posible en las situaciones listadas abajo (en cuyo caso es necesario utilizar el enfoque manual):

- Cuando hay dos sujetos superpuestos en la misma escena.
- Cuando la iluminación es insuficiente.\*
- Cuando el sujeto no está contrastado (diferencia en brillo y oscuridad), tales como una pared plana de un sólo color o un cielo azul despejado.\*
- Cuando un objeto oscuro es apenas visible en el visor.\*
- Cuando la escena contiene detalles diminutos o detalles idénticos que se repiten regularmente.
- Cuando la escena es afectada por los rayos solares o por la luz que se refleja en un cuerpo de agua.
- Cuando filma una escena con un fondo que tiene alto contraste.

\* Las siguientes advertencias de poco contraste aparecen destellando: ▲, ▲, ▼ y 👤

### ENFOQUE MANUAL

Si está utilizando el visor, debe haber efectuado los ajustes necesarios del visor (☞ p. 11).

- 1 Ajuste el conmutador de alimentación en "M".
- 2 Presione MENU/BRIGHT. El menú de grabación aparece.
- 3 Gire MENU/BRIGHT para mover la barra iluminada en "FOCUS", luego presiónelo.
- 4 Gire MENU/BRIGHT para indicar "MANUAL", luego presiónelo. El menú de grabación desaparece y "FOCUS" es indicado en la esquina superior izquierda. El enfoque es bloqueado en este punto.
- 5 Para alejar el sujeto, gire MENU/BRIGHT hacia abajo. Aparecerá "▲" destellando. Para acercar el sujeto, gire MENU/BRIGHT hacia arriba. Aparecerá "▼" destellando.
- 6 Presione MENU/BRIGHT. El ajuste de enfoque ha terminado. La indicación cambia de "FOCUS" a "MANUAL".
  - Si usted desea reposicionar el enfoque, repita el proceso desde el paso 2.

**Para cambiar a enfoque automático . . .**

.... gire MENU/BRIGHT para llamar "AUTO" y presiónelo en el paso 4. Desaparecerán los indicadores de enfoque manual. O ajuste el conmutador de alimentación en "A".

Disco MENU/BRIGHT

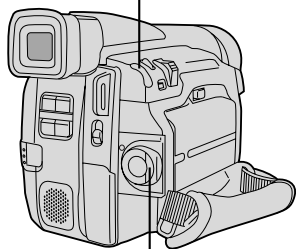

Conmutador de alimentación

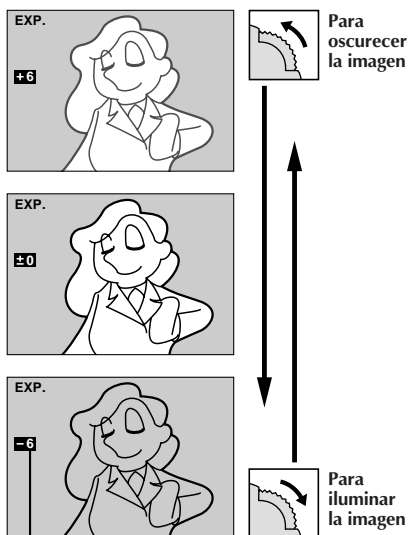

Indicador de control de exposición

## Control de exposición

Esta función ajusta automáticamente el iris para obtener la mejor calidad disponible de imagen, pero usted puede desactivarla y efectuar el ajuste manualmente. Se recomienda el ajuste de exposición manual en las siguientes condiciones:

- Cuando filme utilizando iluminación invertida o cuando el fondo sea demasiado brillante.
- Cuando filme un fondo natural reflejante tal como una playa o cuando esquía.
- Cuando el fondo es demasiado oscuro o el sujeto es brillante.

- 1 Ajuste el conmutador de alimentación en "M".
- 2 Presione MENU/BRIGHT. El menú de grabación aparece.
- 3 Gire MENU/BRIGHT para mover la barra iluminada en "EXPOSURE", luego presiónelo.
- 4 Gire MENU/BRIGHT para indicar "MANUAL", luego presiónelo. El menú de grabación desaparece. "EXP." y la barra iluminada en el indicador de control de exposición son mostradas.
- 5 Para aclarar la imagen, gire MENU/BRIGHT hacia abajo. El indicador de control de exposición aumenta (máximo +6).  
Para oscurecer la imagen, gire MENU/BRIGHT hacia arriba. El indicador de control de exposición disminuye (máximo -6).
- 6 Presione MENU/BRIGHT. El ajuste de exposición está terminado. La indicación "EXP." cambia a "MANUAL" y la barra iluminada en el indicador de control de exposición se apaga.
  - Si desea repositionar la exposición, repita el paso 2.

### Para volver al control de exposición automático . . .

.... gire MENU/BRIGHT para llamar "AUTO" y presiónelo en el paso 4. Desaparecerá el indicador de control de exposición. O, coloque el conmutador de alimentación en "A".

### NOTA:

Cuando la alimentación se desconecta, el control de exposición será reajustado en "AUTO".

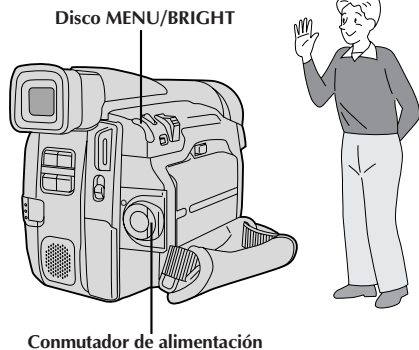

Indicador de bloqueo de iris

## Bloqueo del iris

Emplee esta función en las siguientes situaciones:

- Cuando filme un sujeto en movimiento.
- Cuando la distancia del sujeto cambia (de manera que su tamaño en el monitor LCD o en el visor cambia), tal como cuando el sujeto está retrocediendo.
- Cuando filme un fondo natural reflejante tal como una playa o cuando esquía.
- Cuando filme objetos bajo un foco de luz.
- Cuando utiliza el zoom.

Cuando el sujeto está cerca mantenga el iris bloqueado. Aunque el sujeto se mueva lejos de usted, la imagen no se oscurecerá o no se iluminará.

Antes de los pasos siguientes, efectúe los pasos de 1 a 4 (p. 26).

**5** Ajuste el zoom de tal manera que el sujeto llene el monitor LCD o el visor, luego mantenga presionado **MENU/BRIGHT** por más de 2 segundos. Aparecerá el indicador de control de exposición y "**L**" indicando que el iris está bloqueado. Presione **MENU/BRIGHT**. La indicación en la esquina superior izquierda cambia de "EXP." a "MANUAL".

**Para volver al control automático del iris . . .**

.... gire **MENU/BRIGHT** para llamar "AUTO", luego presiónelo en el paso 4. Desaparecerá el indicador de control de exposición y "**L**". O ajuste el conmutador de alimentación en "**A**".

**Para bloquear el control de exposición y el iris . . .**

.... después del paso 4, ajuste la exposición girando **MENU/BRIGHT**. Luego bloquee el iris en el paso 5. Para el bloqueo automático gire **MENU/BRIGHT** para llamar "AUTO", luego presiónelo en el paso 4. El iris se vuelve automático después de 2 segundos aprox.

### Iris

Funciona como la pupila del ojo humano. Ella se contrae en un ambiente bien iluminado para impedir la entrada de exceso de luz, y se dilata en un ambiente iluminado con luz mortecida para permitir que entre más luz.

## Ajuste del balance del blanco

Es un término que se refiere a la exactitud de la reproducción de color bajo diferentes tipos de iluminación. Si el balance del blanco es correcto, todos los otros colores serán reproducidos con precisión.

Usualmente el ajuste del balance del blanco es automático. Sin embargo, operadores más avanzados de la cámara de video pueden preferir controlar esta función manualmente para lograr una reproducción de color/tinte más profesional.

**1** Ajuste el conmutador de alimentación en "M".

**2** Presione **MENU/BRIGHT**. El menú de grabación aparece.

**3** Gire **MENU/BRIGHT** para mover la barra iluminada hacia "W.BALANCE", luego presiónelo.

**4** El menú de grabación desaparece. "W.BAL." aparece en la esquina superior izquierda y la indicación del modo seleccionado actualmente también es mostrado.

**5** Gire **MENU/BRIGHT** para indicar el ajuste deseado.

"AUTO" – El balance del blanco se ajusta automáticamente (pre ajuste de fábrica).

"☑" – El balance del blanco se ajusta manualmente.

"☀" – Al aire libre en días soleados.

"☁" – Al aire libre en días nublados.

"💡" – Se utiliza una luz de video u otro tipo similar de iluminación.

**6** Presione otra vez **MENU/BRIGHT**. La selección está terminada. La indicación "W.BAL." cambia a "MANUAL".

### Para volver al balance del blanco automático . . .

.... seleccione "AUTO" en el paso 5. O coloque el conmutador de alimentación en "A".

### NOTA:

El balance de blanco no puede ser usado cuando el efecto sepia o blanco y negro (☞ p. 24) está activado.

## Operación manual del balance del blanco

Efectúe el balance manual del blanco cuando filme bajo diversos tipos de iluminación.

**1** Siga los pasos de **1** a **5** de ajuste del balance del blanco, seleccione "☑ MAN".

**2** Coloque una hoja de papel normal blanco frente al sujeto. Ajuste el zoom o su propia posición de tal manera que el papel blanco llene la pantalla.

**3** Presione **MENU/BRIGHT** hasta que ☑ comience a destellar. Cuando el ajuste esté terminado, ☑ para de destellar.

**4** Presione **MENU/BRIGHT**. La indicación "W.BAL." cambia a "MANUAL" y sólo aparece indicado el indicador ☑ del balance del blanco manual.

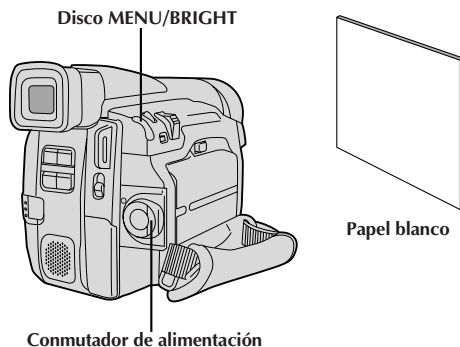

### Cambio del tintado para grabación . . .

.... en el paso 2 substituya el papel de color blanco por uno de color. El balance del blanco queda ajustado en base al color, cambiando el tintado. Papel rojo = verde más profundo; papel azul = naranja; papel amarillo = púrpura más profundo.

### NOTAS:

- En el paso 2, puede ser dificultoso enfocar en el papel blanco. En tal caso, ajuste el enfoque manualmente (☞ p. 25).
- Es posible filmar un sujeto bajo diferentes tipos de iluminación en interiores (natural, fluorescente, luz de vela, etc.). Como la temperatura de color es diferente dependiendo de la fuente de luz, el tinte del sujeto diferirá dependiendo de los ajustes del balance del blanco. Utilice esta función para obtener resultados más naturales.
- Una vez que haya ajustado el balance del blanco manualmente, el ajuste se conserva aunque se desconecte la alimentación o se extraiga la batería.

Conmutador de zoom motorizado (VOL.)

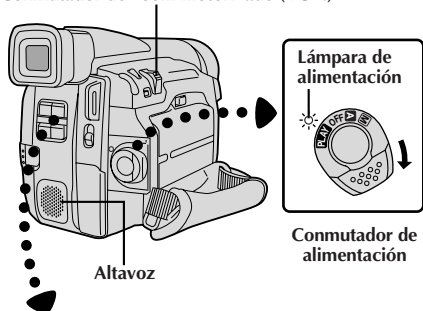

**1** Coloque una cinta (☞ p. 9).

**2** Ajuste el conmutador de alimentación en "PLAY". Para iniciar la reproducción, presione ►/II.

- Para parar la reproducción, presione ■.
- Con el modo de parada activado, presione ◀◀ para rebobinar o ▶▶ para avanzar rápidamente la cinta.

**Para controlar el volumen del altavoz . . .**

.... deslice el conmutador del zoom motorizado (VOL.) hacia "+" para aumentar el volumen, o hacia "-" para disminuir el volumen.

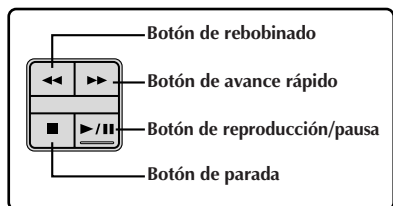

**Reproducción de imagen fija:** Hace hacer una pausa durante la reproducción.

1) Presione ►/II durante la reproducción.

2) Para reanudar la reproducción normal, presione otra vez ►/II.

- Si la reproducción de imagen fija continúa más de 3 minutos aproximadamente, la cámara de video ingresa automáticamente en el modo de parada. Después de transcurridos 5 minutos en el modo de parada, la alimentación de la cámara de video se desconecta automáticamente.
- Cuando ►/II es presionado, la imagen puede no interrumpirse inmediatamente, mientras la cámara de video estabiliza la imagen fija. Durante este lapso, si se presiona PAUSE (II) en el control remoto, la reproducción en cámara lenta se iniciará. Esto no es un mal funcionamiento.

**Búsqueda rápida:** Le permite la búsqueda a alta velocidad en cualquier sentido.

1) Presione ►► para adelantar o presione ◀◀ para retroceder durante la reproducción.

2) Para reanudar la reproducción normal, presione ►/II.

- Durante la reproducción mantenga presionado ◀◀ o ▶▶. Cuando lo suelte se reanudará la reproducción normal.
- Un leve efecto de mosaico aparece en la pantalla durante la búsqueda rápida. Esto no es un fallo.

**Reproducción en cámara lenta, Reproducción de fotograma por fotograma, Zoom de reproducción y Efectos especiales de reproducción**

Disponible solamente con el control remoto RM-V711U (suministrado) (☞ p. 40, 41).

## NOTAS:

- Si el modo de parada continúa durante 5 minutos cuando la alimentación es suministrada desde una batería, la cámara de video se desactivará automáticamente. Para activarla nuevamente, coloque el conmutador de alimentación en "OFF", luego en "PLAY".
- La imagen reproducida puede ser vista en el monitor LCD, el visor, o en un TV conectado (☞ p. 32, 33).
- Usted también puede ver la imagen reproducida en el monitor LCD cuando éste está levantado y retraído.
- Indicaciones del monitor LCD/visor:
  - Cuando la alimentación es suministrada desde una batería: el indicador de carga restante "☐" de la batería es mostrado.
  - Cuando la alimentación es suministrada a través del cable CC: "☐" no aparece.
  - Durante el modo de parada, ninguna de las indicaciones aparece.
- Las cintas protegidas contra copia no pueden ser reproducidas. Sólo es mostrada una pantalla de fondo azul.



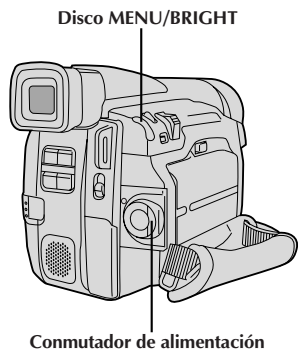

## Indicación

|            |            |
|------------|------------|
| 48kHz MODE | FULL SOUND |
| 32kHz MODE | SOUND1     |
| SYNCHRO    | 0.0        |
| INDICATION | ON         |
| DISPLAY    | ON         |
| TIME CODE  | OFF        |
| END        |            |

## Menú de reproducción

|            |            |            |
|------------|------------|------------|
| 48kHz MODE | FULL SOUND | FULL SOUND |
| 32kHz MODE | SOUND1     | SOUND1     |
| SYNCHRO    | 0.0        | SOUND2     |
| INDICATION | ON         | FULL SOUND |
| DISPLAY    | ON         | SOUND1     |
| TIME CODE  | OFF        | SOUND2     |
| END        |            | ON         |
|            |            | OFF        |
|            |            | ON         |
|            |            | OFF        |
|            |            | ON         |
|            |            | OFF        |

## Menú de reproducción

El menú de reproducción le permite ajustar los siguientes parámetros:

El sonido de reproducción (32 kHz, 48 kHz), componente sincronizado, indicación, exhibición y código de tiempo. El siguiente procedimiento se aplica a todos exceptuando el componente sincronizado (ver p. 46, 47).

- 1 Ajuste el conmutador de alimentación en "PLAY".
- 2 Presione MENU/BRIGHT. Aparecerá el menú de reproducción.
- 3 Mueva la barra iluminada hacia el efecto deseado girando MENU/BRIGHT. Presiónelo para activarlo.
- 4 Gire MENU/BRIGHT para indicar el ajuste deseado. Luego presione MENU/BRIGHT para que la barra iluminada se mueva automáticamente hacia "END".
  - Para ajustar los parámetros de otras funciones repita los pasos 3 y 4.
- 5 Presione otra vez MENU/BRIGHT para borrar el menú.

## Sonido de reproducción

Durante la reproducción la cámara de video detecta el modo de sonido en el cual se ha efectuado la grabación y reproduce el sonido. Seleccione el tipo de sonido que acompañará la reproducción de imagen de su grabación.

(32 kHz preajustado en "SOUND 1" y 48 kHz preajustado en "FULL SOUND".)

| Sonido de reproducción | Indicación | Sonido de salida                     |
|------------------------|------------|--------------------------------------|
| 32 kHz                 | FULL SOUND | Sonido estereofónico                 |
|                        | SOUND 1    |                                      |
|                        | SOUND 2    |                                      |
| 48 kHz                 | FULL SOUND | Sonido estereofónico                 |
|                        | SOUND 1    | El sonido "L" sale por ambos canales |
|                        | SOUND 2    | El sonido "D" sale por ambos canales |

Si desea cambiar el sonido de salida de una cinta grabada en 32 kHz, llame el menú de reproducción en el paso 3 de la página 30, seleccione "32 kHz MODE" y ajústelo en "FULL SOUND", "SOUND 1" o "SOUND 2". Para cintas grabadas en 48 kHz, ajuste de la misma manera.

### NOTAS:

- Usted también puede utilizar el botón **AUDIO MONITOR** del control remoto RM-V711U suministrado para cambiar el sonido de salida (sin tener que acceder al menú de reproducción). Asegúrese de apuntar el control remoto hacia el sensor remoto de la cámara de video.
- La cámara de video no puede detectar el modo de sonido en el que se efectuó la grabación durante el avance o rebobinado rápido de la cinta. Durante la reproducción el modo de sonido es indicado en la esquina superior izquierda.

## INDICACION

Usted puede hacer desaparecer las indicaciones de sonido de reproducción, código de tiempo y fecha. Esta función invalida los ajustes "TIME CODE" y "DISPLAY" en el menú de reproducción. Para cambiar este ajuste, seleccione "INDICATION" en el menú de reproducción (☞ p. 30).

**OFF-** Las indicaciones de sonido de reproducción, código de tiempo y fecha no aparecen en la pantalla de reproducción.

**ON-** Las indicaciones de sonido de reproducción, código de tiempo y fecha son mostradas según como estén ajustados "TIME CODE" y "DISPLAY" en el menú de reproducción (pre ajuste de fábrica).

### NOTA:

Si "INDICATION" está ajustado en el menú de fecha/hora, "INDICATION" también será ajustado en el mismo ajuste en el menú de reproducción (☞ p. 18, 20).

## DISPLAY (Indicación de la fecha durante la reproducción)

Si la hora ha sido ajustada, la fecha se graba automáticamente independientemente de la señal de video grabada. Usted puede llamar a pantalla o borrar la fecha en cualquier momento durante la reproducción. Para cambiar este ajuste, seleccione "DISPLAY" en el menú de reproducción (☞ p. 30).

**ON-** La fecha es indicada en la pantalla durante la reproducción (pre ajuste de fábrica).

**OFF-** La fecha no aparece.

## TIME CODE (Indicación del código de tiempo durante la reproducción)

Usted puede llamar a pantalla el código de tiempo durante la reproducción. Esto es especialmente útil para la edición. Para cambiar este ajuste, seleccione "TIME CODE" en el menú de reproducción (☞ p. 30).

**ON-** El código de tiempo es indicado en la pantalla durante la reproducción.

**OFF-** El código de tiempo no aparece (pre ajuste de fábrica).

### Indicación

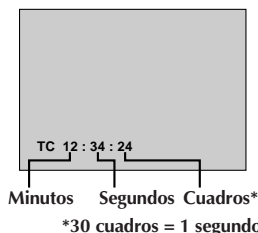
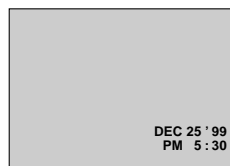
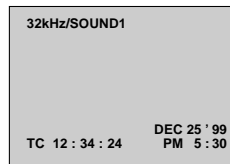

Existen algunos tipos de conexión básicos. Cuando efectúe las conexiones, refiérase también a los manuales de instrucciones de sus VCR y TV.

### A. Conexión a un TV o VCR equipado solamente con un S-VIDEO IN y conectores de entrada A/V

Utilice los cables S-Video y audio opcionales.

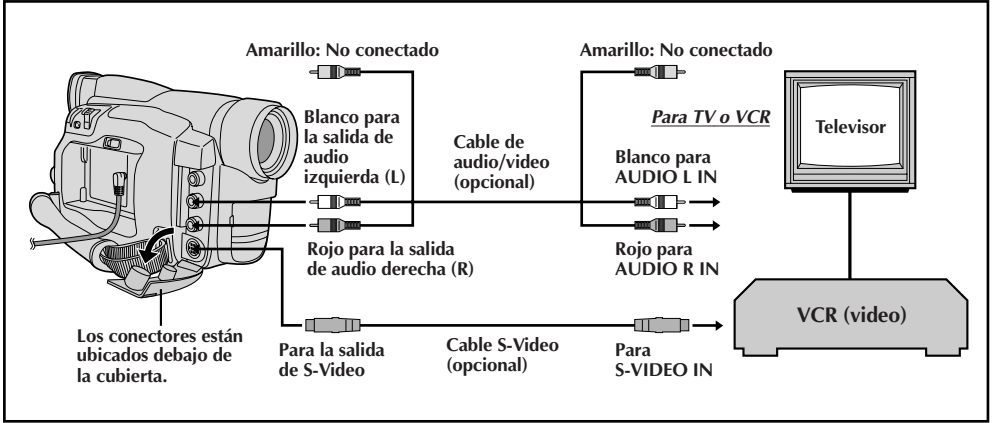

### B. Conexión a un TV o VCR equipado solamente con conectores de entrada A/V

Utilice los cables de video y audio opcionales.

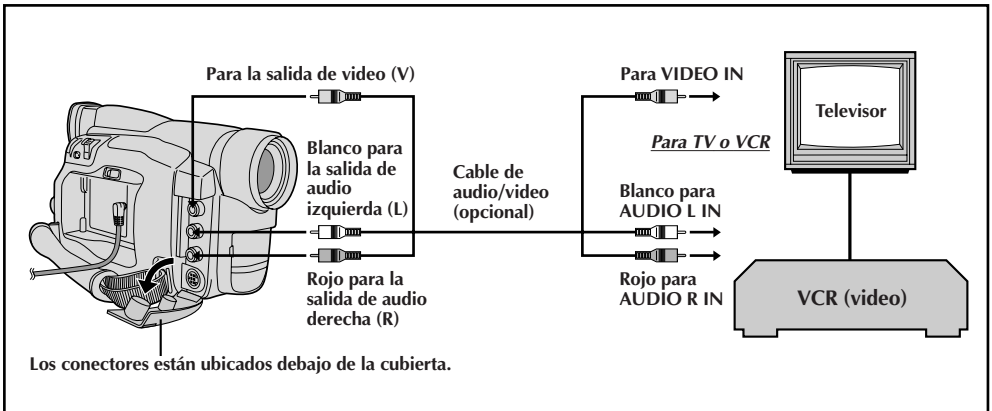

**1** Asegúrese de que todas las unidades estén desactivadas.

**2** Conecte la cámara de video a un TV o VCR como se muestra en la ilustración (☞ p. 32).  
**Si emplea un VCR . . . vaya al paso 3.**  
**De lo contrario . . . vaya al paso 4.**

**3** Conecte la salida del VCR a la entrada del TV, refiérase al manual de instrucción de su VCR.

**4** Active la cámara de video, el VCR y el TV.

**5** Ajuste el VCR en el modo de entrada AUX y ajuste el TV en el modo de VIDEO.

**Para seleccionar la visualización o no de la siguiente indicación en el TV conectado . . .**

- Fecha/hora  
.... ajuste "DISPLAY" en "ON" u "OFF" en el menú de reproducción (☞ p. 30).
- Código de tiempo  
.... ajuste "TIME CODE" en "ON" u "OFF" en el menú de reproducción (☞ p. 30).
- Indicación del modo de sonido de reproducción  
.... ajuste el conmutador de alimentación en "M". Presione **MENU/BRIGHT** y ajuste "ON SCREEN" en el menú de fecha/hora (☞ p. 18 – 20) en "ON" u "OFF". Luego, ajuste el conmutador de alimentación de nuevo en "PLAY".

**NOTAS:**

- **Como alimentación se recomienda emplear un adaptador/cargador de CA en lugar de la batería** (☞ p. 7).
- Para monitorear la imagen y el sonido provenientes de una cámara de video sin insertar una cinta, ajuste el conmutador de alimentación en "A" o "M", luego ajuste su TV en el modo de entrada adecuado.
- Asegúrese de ajustar el volumen de sonido del TV al nivel mínimo para evitar aumentos bruscos de sonido cuando se conecta la cámara de video.
- Si usted posee un TV o altavoces que no están especialmente blindados, no coloque los altavoces junto al TV ya que producirá interferencia en la imagen reproducida por la cámara de video.

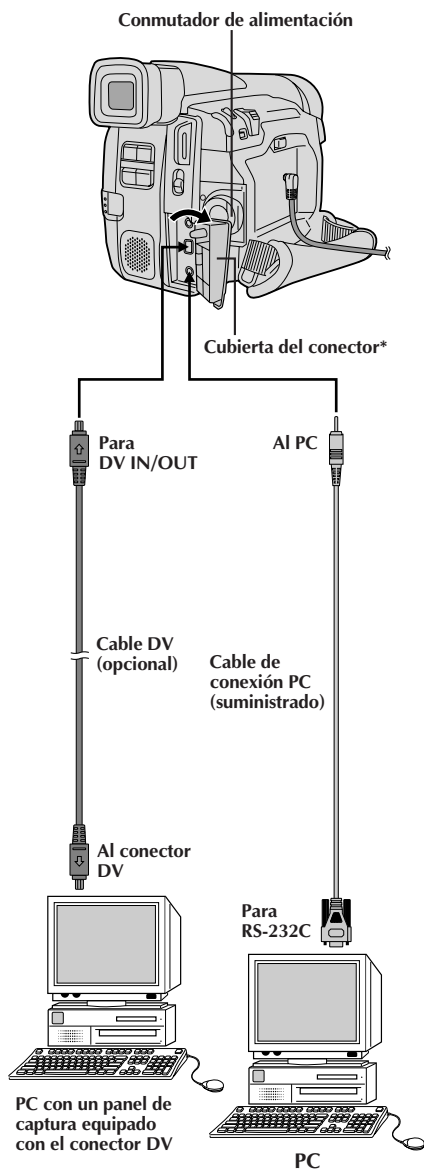

## Conexión a un computador personal

Esta cámara de video puede transferir imágenes fijas a un PC utilizando el software suministrado cuando conecte como es mostrado en la ilustración. También es posible transferir imágenes fijas a un PC con un panel de captura equipado con un conector DV.

- 1 Asegúrese de que la cámara de video y el PC estén desactivados.
- 2 Conecte la cámara de video a su PC utilizando el cable adecuado como se muestra en la ilustración.
- 3 Gire el conmutador de alimentación de la cámara de video hasta "PLAY" y active el PC.

### NOTAS:

- Como alimentación se recomienda emplear un adaptador/cargador de CA en lugar de la batería (ver p. 7).
- Nunca conecte el cable de conexión PC y el cable DV simultáneamente a la cámara de video. Conecte solamente el cable que desee utilizar para la cámara de video.
- La información de fecha/hora no puede ser capturada en el PC.
- Consulte los manuales de instrucción del software suministrado.
- También consulte el manual de instrucción del fabricante del panel de captura equipado con el conector DV.

\* Abra esta cubierta al conectar los cables.

## Conexión a una unidad de video equipada con un conector DV

La conexión a la impresora digital GV-DT3 (opcional) le permite imprimir las imágenes o transferirlas a un PC. También es posible copiar escenas grabadas de la cámara de video en otra unidad de video equipada con un conector DV. Esta función es llamada copia digital (☞ p. 37), la cual virtualmente no presenta ningún deterioro de imagen ni sonido.

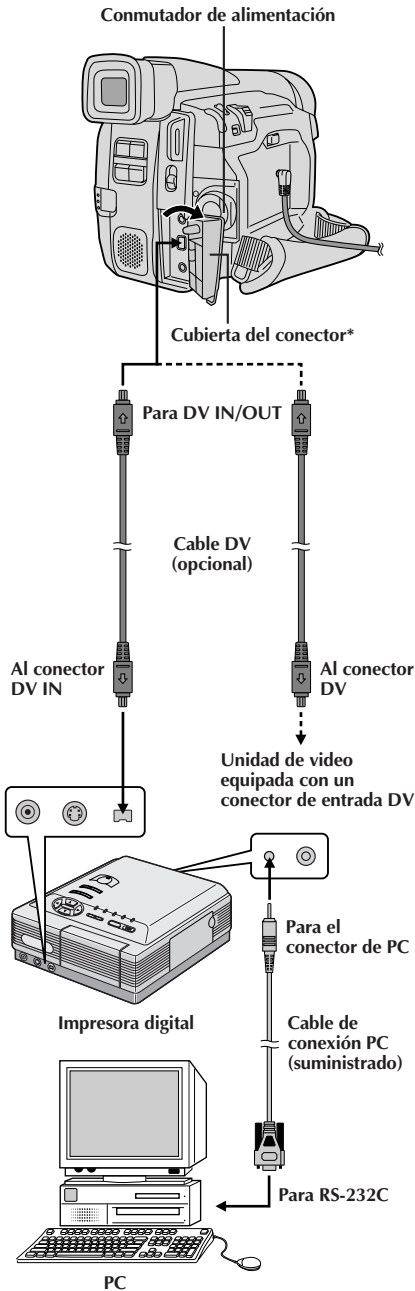

\* Abra esta cubierta al conectar los cables.

- 1 Asegúrese de que todas las unidades estén desactivadas.
- 2 Efectúe las conexiones al dispositivo en el cual desea conectar utilizando un cable DV, como es mostrado en la ilustración.
- 3 Si es necesario, conecte el cable de conexión PC (suministrado) al conector de PC de la impresora y al conector RS-232C del PC.
- 4 Gire el conmutador de alimentación de la cámara de video en "PLAY" y active las otras unidades.

### NOTAS:

- **Como alimentación se recomienda emplear un adaptador/cargador de CA en lugar de la batería** (☞ p. 7).
- Para la copia digital, esta cámara de video puede ser conectada solamente a un dispositivo por vez. Esta cámara de video también puede ser utilizada como un grabador (☞ p. 37).
- Si la reproducción fija, reproducción en cámara lenta, avance rápido o rebobinado es intentado con la cámara de video conectada a una unidad de video a través del conector DV, la imagen tomará un efecto similar a un patrón de mosaico colorido o se oscurecerá.
- También consulte los manuales de instrucciones de las unidades conectadas.

## Copia de cintas

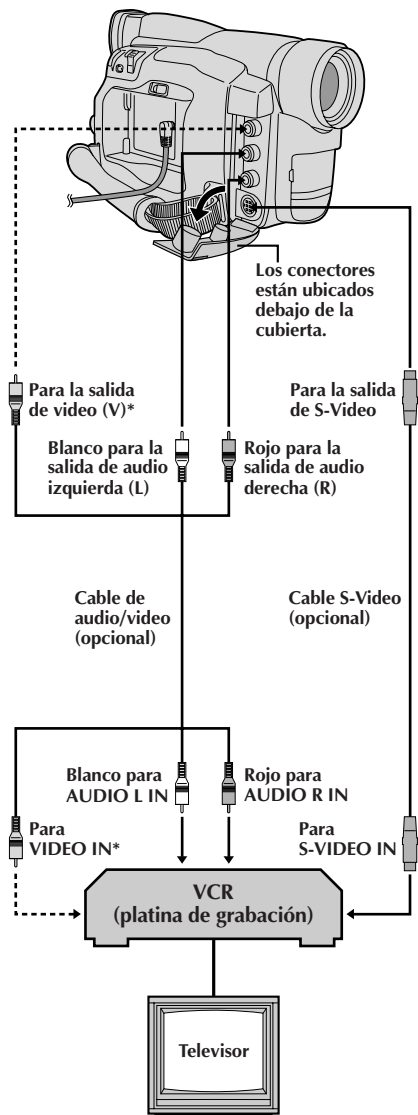

\* Conecte cuando un cable S-Video no esté en uso.

- 1** Conecte la cámara de video y el VCR basándose en la ilustración. También refiérase a las p. 32 y 33.
- 2** Coloque el conmutador de alimentación de la cámara de video en "PLAY", conecte la alimentación del VCR e inserte los cassettes apropiados en la cámara de video y en el VCR.
- 3** Active los modos AUX y pausa de grabación del VCR.
- 4** Active el modo de reproducción de la cámara de video para encontrar el punto inmediato previo al punto de edición por inserción. Una vez que lo encuentra, presione ►/|| en la cámara de video.
- 5** Presione ►/|| en la cámara de video y active el modo de grabación del VCR.
- 6** Active el modo de pausa de grabación del VCR y presione ►/|| en la cámara de video.
- 7** Repita los pasos de 4 a 6 para edición adicional y al terminar detenga el VCR y la cámara de video.

## NOTAS:

- Usted puede utilizar la reproducción con zoom (☞ p. 40), o los efectos especiales de reproducción (☞ p. 41), en el paso 5.
- Antes de iniciar la copia, asegúrese de que las indicaciones no aparecen en el TV conectado. Si aparecen durante la reproducción, las mismas están siendo grabadas en la nueva cinta.

**Para seleccionar la visualización o no de la siguiente indicación en el TV conectado . . .**

- Fecha/hora  
.... ajuste "DISPLAY" en "ON" u "OFF" en el menú de reproducción (☞ p. 30).
- Código de tiempo  
.... ajuste "TIME CODE" en "ON" u "OFF" en el menú de reproducción (☞ p. 30).
- Indicación del modo de sonido de reproducción  
.... ajuste el conmutador de alimentación en "M". Presione MENU/BRIGHT y ajuste "ON SCREEN" en el menú de fecha/hora (☞ p. 18 - 20) en "ON" u "OFF". Luego, ajuste el conmutador de alimentación de nuevo en "PLAY".

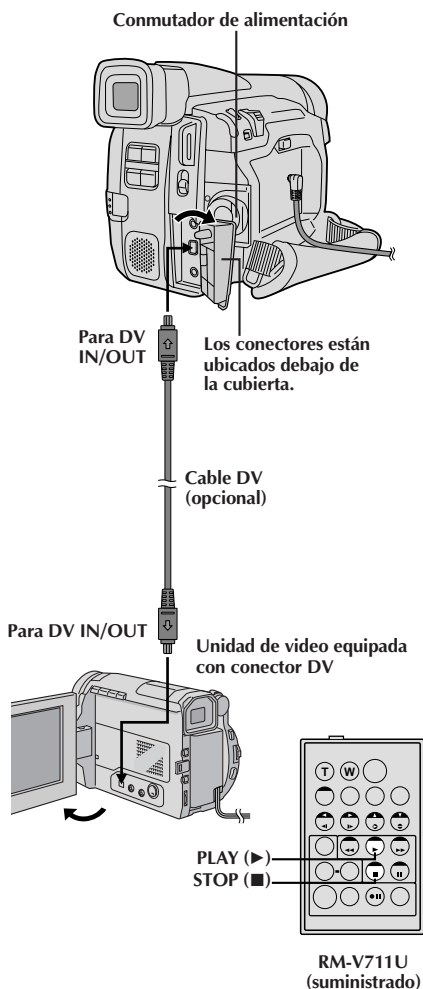

## Copia digital

También es posible copiar escenas grabadas de la cámara de video en otra unidad de video equipada con un conector DV. Después de que una señal digital es enviada, tal vez exista un poco de deterioro de imagen o sonido.

- 1** Asegúrese de que la alimentación de la cámara de video esté desactivada.
- 2** Conecte la cámara de video a su unidad de video equipada con un conector DV utilizando un cable DV como se muestra en la ilustración.
- 3** Presione ▶ para reproducir la cinta fuente.
- 4** Mientras observa la reproducción en el monitor, active el modo de grabación de la unidad de video del conector equipado DV desde el punto en la cinta fuente en la cual desea iniciar la grabación.

### NOTAS:

- **Como alimentación se recomienda emplear un adaptador/cargador de CA en lugar de la batería** (☞ p. 7).
- Si el control remoto es utilizado con un reproductor y un grabador que son unidades de video JVC, ambas unidades ejecutarán la misma operación. Para evitar que esto ocurra, presione los botones de ambas unidades.
- Para la copia digital, esta cámara de video puede ser conectada solamente a un dispositivo por vez. Esta cámara de video también puede ser utilizada como un grabador.
- Si una porción en blanco imagen movida es reproducida en el reproductor durante la copia, la copia puede interrumpirse de manera que una imagen inusual no es copiada.
- Aunque el cable DV esté conectado correctamente, algunas veces la imagen puede no aparecer en el paso 3. Si ocurre esto, desactive la alimentación y efectúe las conexiones nuevamente.
- Si el "Zoom de reproducción" (☞ p. 40), "Efectos especiales de reproducción" (☞ p. 41) o "Modo de fotografiado" es probado durante la reproducción, solamente la imagen de reproducción original grabada en la cinta es exteriorizada del conector DV IN/OUT.

### Para utilizar esta cámara de video como un grabador . . .

1. Gire el conmutador de alimentación hasta "PLAY".
2. Conecte el cable DV como se muestra en la ilustración y coloque un cassette para la grabación.
3. Presione el botón de inicio/parada de grabación para activar el modo de pausa de grabación. "DV IN" aparece en la pantalla.
4. Presione el botón de inicio/parada de grabación para iniciar la grabación. "DV IN" cambia para "DV IN".
5. Presione el botón de inicio/parada de grabación nuevamente para activar el modo de pausa de grabación. "DV IN" retorna a "DV IN".

### NOTAS:

- La imagen es copiada utilizando el modo de grabación seleccionado en el menú de modo (☞ p. 10).
- La copia digital es realizada en el modo de sonido grabado en la cinta original, independientemente del ajuste actual "SOUND MODE" (☞ p. 20).
- Durante la copia digital, ningunas señales son emitidas de los conectores de video y audio.



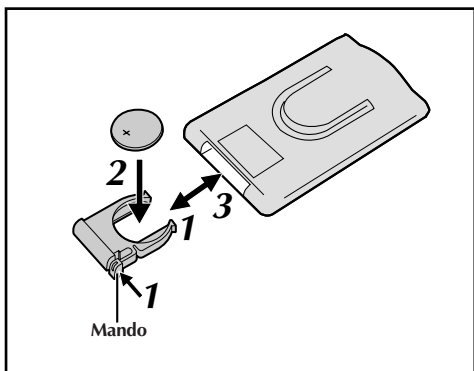

## Colocación de la pila

El control remoto con funciones completas puede operar a distancia esta cámara de video así como también las operaciones básicas (reproducción, parada, pausa, avance rápido y rebobinado) de su VCR. También hace posible funciones adicionales de reproducción.

El control remoto usa una sólo pila de litio (CR2025).

- 1** Extraiga el portapilas presionando el mando como es mostrado.
- 2** Coloque la pila de litio en el portapilas y asegúrese de que la marca "+" se vea.
- 3** Deslice el portapilas dentro de la unidad hasta que escuche un "clic".
  - Lea "Precauciones sobre la pila de litio" en la página 2.

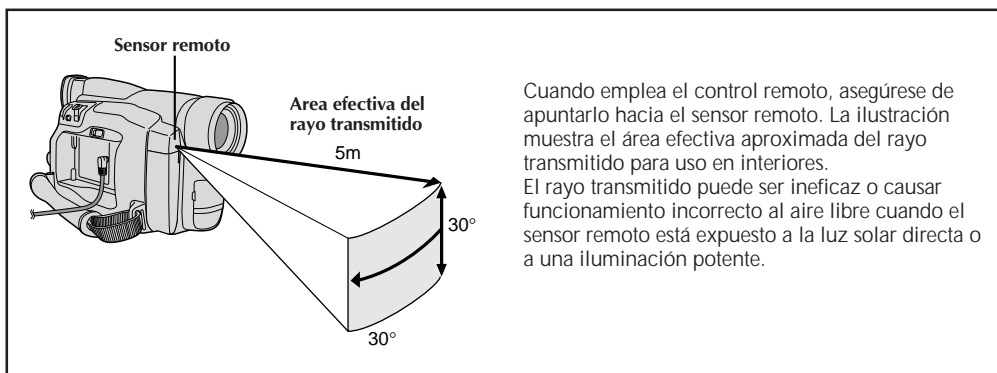

Cuando emplea el control remoto, asegúrese de apuntarlo hacia el sensor remoto. La ilustración muestra el área efectiva aproximada del rayo transmitido para uso en interiores.

El rayo transmitido puede ser ineficaz o causar funcionamiento incorrecto al aire libre cuando el sensor remoto está expuesto a la luz solar directa o a una iluminación potente.

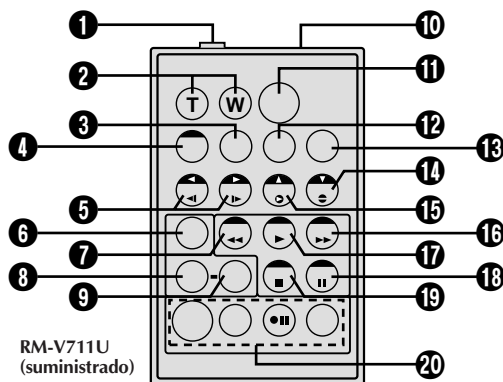

| Botones  | Funciones  |   |
|--|--|---|
|  | Con el conmutador de alimentación de la cámara de video colocado en la posición de cámara ("A" o "M"). | Con el conmutador de alimentación de la cámara de video colocado en "PLAY". |
| 1 Conector de entrada de pausa (PAUSE IN)                                | —  | ☞ p. 43   |
| 2 Botones del zoom (T/W)   | Alejamiento/acercamiento de la imagen (☞ p. 14)  | Alejamiento/acercamiento de la imagen (☞ p. 40)                             |
| 3 Botón de indicación (DISPLAY)  | —  | ☞ p. 20   |
| 4 Botón de cambio (SHIFT)  | —  | ☞ p. 40   |
| 5 Botones de rebobinado/avance lento (SLOW)<br>Botones izquierda/derecha | —<br>—   | ☞ p. 40<br>☞ p. 40  |
| 6 Botón de fundido/reemplazo de imagen (FADE/WIPE)                       | —  | ☞ p. 43   |
| 7 Botón REW  | —  | Rebobinado, Búsqueda rápida reversible (☞ p. 29)                            |
| 8 Botón de efecto (EFFECT)   | —  | ☞ p. 41   |
| 9 Botón de activación/desactivación de efectos (EFFECT ON/OFF)           | —  | ☞ p. 41   |
| 10 Ventanilla de transmisión del rayo infrarrojo                         | Transmite el rayo de señales.  |   |
| 11 Botón de inicio/parada de grabación (START/STOP)                      | Funciona de la misma forma que el botón de inicio/parada de grabación de una cámara de video.          |   |
| 12 Botón de monitor de audio (AUDIO MONITOR)                             | —  | ☞ p. 31   |
| 13 Botón de ajuste MBR (MBR SET)   | —  | ☞ p. 42   |
| 14 Botón de bajar<br>Botón de copia de audio (A.DUB)                     | —<br>—   | ☞ p. 40<br>☞ p. 48  |
| 15 Botón de subir<br>Botón INSERT*                                       | —<br>—   | ☞ p. 40<br>—  |
| 16 Botón FF  | —  | Avance rápido, Búsqueda rápida progresiva (☞ p. 29)                         |
| 17 Botón PLAY  | —  | Inicio de reproducción (☞ p. 29)  |
| 18 Botón PAUSE   | —  | Pausa (☞ p. 29)   |
| 19 Botón STOP  | —  | Parada (☞ p. 29)  |
| 20 Botones de edición R.A. (R.A.EDIT)                                    | —  | ☞ p. 42 - 47  |

\* Esta función no está disponible.

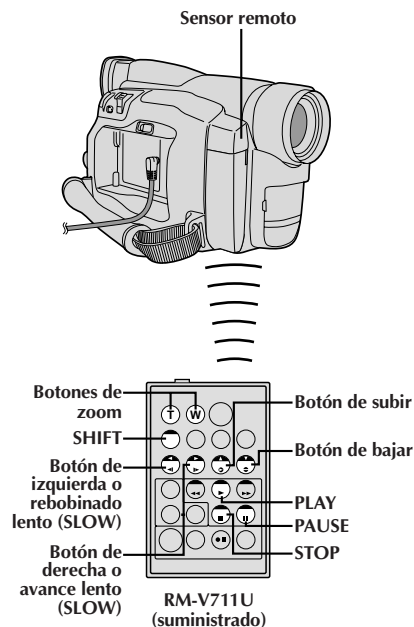

Reproducción normal



Presione T



Para mover la imagen, presione **T** (derecha) mientras mantiene presionado SHIFT hacia abajo.

## FUNCION: Reproducción en cámara lenta

### PROPOSITO:

Permitirle la búsqueda en velocidad lenta en cualquier dirección.

### OPERACION:

- 1) Para cambiar de reproducción normal a cámara lenta, presione **PAUSE (II)** en el punto deseado.
  - 2) Presione **SLOW (◀ o ▶)**. Después de aprox. 1 minuto en rebobinado lento o aprox. 2 minutos en avance lento, se reanuda la reproducción normal.
- Para parar la reproducción en cámara lenta, presione **PLAY (▶)**.

### NOTAS:

- Durante la reproducción en cámara lenta y debido al procesamiento de imagen digital, la imagen puede tener un efecto de mosaico.
- Después de presionar **SLOW (◀ o ▶)**, puede aparecer una imagen fija durante unos pocos segundos, y luego una pantalla azul puede seguir durante unos pocos segundos. Esto no es un fallo.
- Puede haber un pequeño margen entre el punto seleccionado para inicio de la reproducción en cámara lenta y el punto de inicio actual para la reproducción en cámara lenta.
- Durante la reproducción en cámara lenta ocurrirán disturbios en el video y la imagen podrá parecer inestable, especialmente con imágenes estacionarias. Esto no es una falla.
- Durante la reproducción en cámara lenta, presione **PAUSE (II)** para interrumpir la reproducción.

## FUNCION: Reproducción de fotograma por fotograma

### PROPOSITO:

Permitirle la búsqueda de fotograma por fotograma.

### OPERACION:

- 1) Para cambiar de reproducción normal a la reproducción de fotograma por fotograma, presione **PAUSE (II)** en el punto deseado.
- 2) Presione **PAUSE (II)** reiteradamente. Cada vez que sea presionado, el fotograma será reproducido.

## FUNCION: Zoom de reproducción

### PROPOSITO:

Amplificar la imagen grabada hasta 4X en cualquier momento de la reproducción.

### OPERACION:

- 1) Presione **PLAY (▶)** para encontrar la escena de interés.
  - 2) Presione los botones zoom (**T/W**) en el control remoto. Asegúrese que el control remoto esté apuntado hacia el sensor remoto de la cámara de video. Presionando **T** activa el enfoque en primer plano.
  - 3) Usted puede mover la imagen dentro de la pantalla para encontrar una sección particular de la fotografía. Mantenga presionado **SHIFT** y presione **T** (izquierda), **T** (derecha), **T** (arriba) o **T** (abajo).
- Para finalizar el zoom, mantenga presionado **W** hasta que la amplificación retorne a normal. O presione **STOP (■)** y luego presione **PLAY (▶)**.

### NOTAS:

- El zoom puede ser empleado durante la reproducción en cámara lenta o de imagen fija.
- Debido al procesamiento de imagen digital la imagen puede presentar calidad reducida.

## PLAYBACK EFFECT

- |       |  |              |
|-------|--|--------------|
| ▶ OFF |  |              |
| 1     |  | CLASSIC FILM |
| 2     |  | MONOTONE     |
| 3     |  | SEPIA        |
| 4     |  | STROBE       |
| 5     |  | VIDEO ECHO   |

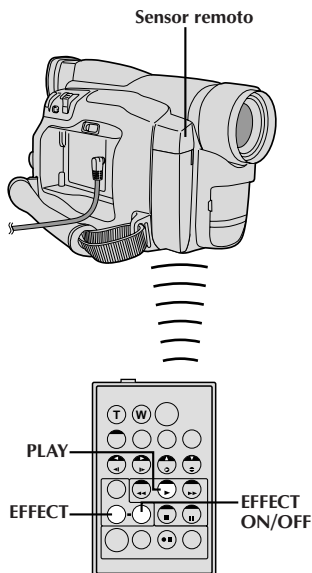
Menú de selección  
PLAYBACK EFFECTRM-V711U  
(suministrado)**FUNCION: Efectos especiales de reproducción****PROPOSITO:**

Permitirle agregar efectos creativos a la imagen reproducida.

**OPERACION:**

- 1) Para iniciar la reproducción, presione **PLAY** (▶).
  - 2) Apunte el control remoto hacia el sensor remoto de la cámara de vídeo y presione **EFFECT**. El menú de selección **PLAYBACK EFFECT** aparece.
  - 3) Mueva la barra iluminada hacia el efecto deseado presionando **EFFECT**. La función seleccionada se activa y después de 2 segundos el menú desaparece.
- Para desactivar el efecto seleccionado presione **EFFECT ON/OFF** en el control remoto. El presionarlo otra vez reactiva el efecto seleccionado.
  - Para cambiar el efecto seleccionado, repita desde el paso 2 de arriba.

**NOTAS:**

- Cuando algunos Efectos especiales de reproducción son utilizados, los modos de fotografiado Multianalizador 4 y Multianalizador 9 (p. 17) no están disponibles.
- Los efectos que pueden ser utilizados durante la reproducción son: Película clásica, blanco y negro, sepia, efecto estroboscópico y eco de vídeo. Los efectos funcionan de la misma manera en la reproducción y en la grabación. Para más información, refiérase a la página 24.

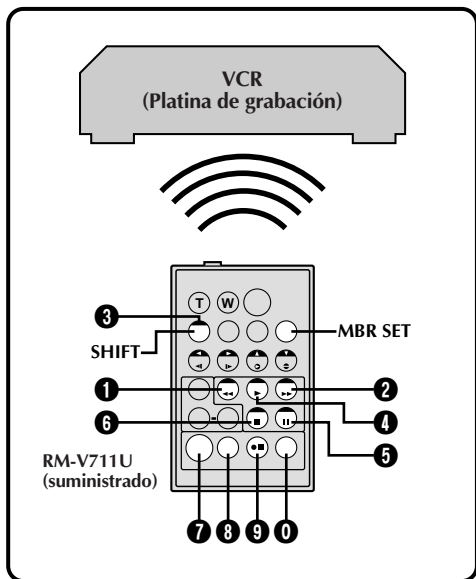

## LISTA DE CODIGOS DEL VCR

| NOMBRE DE LA MARCA VCR | BOTONES (A) (B) | NOMBRE DE LA MARCA VCR | BOTONES (A) (B) |
|------------------------|-----------------|------------------------|-----------------|
| GE                     | 1 1             | PHILIPS                | 3 3             |
|                        | 9 2             |                        | 7 2             |
|                        | 9 0             | PANASONIC              | 1 3             |
|                        | 9 4             |                        | 1 7             |
| HITACHI                | 6 6             |                        | 1 1             |
|                        | 6 3             |                        | 9 4             |
|                        | 9 1             | 1 8                    |                 |
| JVC A<br>B<br>C        | 9 1             | RCA                    | 9 2             |
|                        | 9 6             |                        | 9 4             |
|                        | 9 3             |                        | 6 6             |
| MAGNAVOX               | 9 5             | 6 3                    |                 |
|                        | 1 1             | 9 0                    |                 |
|                        | 7 1             | SANYO                  | 3 6             |
|                        | 7 6             |                        | 3 5             |
| MITSUBISHI             | 6 7             | SHARP                  | 1 5             |
|                        | 6 8             |                        | 1 0             |
| NEC                    | 3 7             | SONY                   | 6 5             |
|                        | 3 8             |                        | 6 0             |
| PHILIPS                | 1 9             |                        | 3 9             |
|                        | 9 5             |                        | 3 1             |
|                        | 1 1             | TOSHIBA                | 6 9             |
|                        | 9 4             |                        | 6 1             |
|                        | 9 1             | ZENITH                 | 1 6             |
|                        | 9 6             |                        |                 |
| 1 2                    |                 |                        |                 |

Edición por montaje aleatorio  
[Edición R.A.]

Utilizando su cámara de video como reproductor fuente usted puede crear fácilmente videos editados. Es posible seleccionar un máximo de 8 "cortes" para edición automática en cualquier orden que desee. La edición R.A. se realiza más fácilmente cuando se instala un MBR (control remoto para múltiples marcas RM-V711U, para operar su marca de VCR (vea la LISTA DE CODIGOS DEL VCR), pero también puede ser realizada operando el VCR manualmente. Antes de la operación, asegúrese que la pila de litio esté colocada en el control remoto RM-V711U (ver p. 38).

## AJUSTE DEL CODIGO DEL CONTROL REMOTO/VCR

**1** Desconecte la alimentación del VCR y apunte el control remoto hacia el sensor infrarrojo del VCR. Luego, refiriéndose a la LISTA DE CODIGOS DEL VCR, mantenga presionado **MBR SET** y presione el botón (A), después el (B). El código queda automáticamente ajustado una vez que usted suelta **MBR SET** y se conecta la alimentación del VCR.

**2** Asegúrese de que la alimentación del VCR esté conectada. Luego mantenga presionado **SHIFT**, y presione el botón correspondiente a la función deseada en el control remoto. Las funciones que el control remoto puede operar son: PLAY, STOP, PAUSE, FF, REW y VCR REC STBY (no es necesario presionar **SHIFT** para esta última).

*Ahora usted está listo para intentar la edición de conjuntos aleatorios.*

## IMPORTANTE

Aunque el MBR es compatible con los VCR de JVC, y con los de otros muchos fabricantes, puede no funcionar con el suyo o puede ofrecer funciones limitadas.

## NOTAS:

- Si la alimentación del VCR no queda conectada en el paso 1, intente otro código de la LISTA DE CODIGOS DEL VCR.
- Algunas marcas de VCR no conectan la alimentación automáticamente. En este caso, conecte manualmente la alimentación e intente el paso 2.
- Si el control remoto no es capaz de controlar el VCR, utilice los controles del VCR.
- Cuando se agote la batería del control remoto, la marca de VCR que haya ajustado se borrará. En tal caso, sustituya la batería vieja por una nueva y vuelva a ajustar la marca.

**EFFECTUE LAS CONEXIONES**

Refiérase también a las págs. 32 y 33.

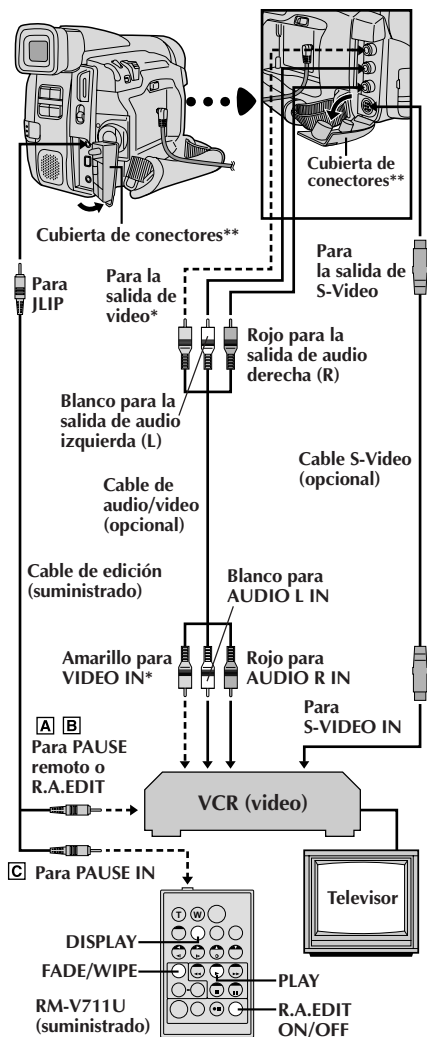

- 1** Para conectar a:
  - A** Un VCR de JVC que está equipado con un remoto . . .  
... conecte el cable de edición al terminal PAUSE remoto.
  - B** Un VCR de JVC que no está equipado con un remoto sino con un conector R.A.EDIT . . .  
... conecte el cable de edición al conector R.A.EDIT.
  - C** Un VCR que no sea el de arriba . . .  
... conecte el cable de edición al conector de entrada de pausa del RM-V711U.

- 2** Inserte una cinta grabada y ajuste el conmutador de alimentación en "PLAY".
- 3** Conecte la alimentación, inserte una cinta para grabar y active el modo AUX (refiérase a las instrucciones del VCR).

**SELECCIONE LAS ESCENAS**

- 4** Presione **PLAY** (▶) y luego presione **R.A.EDIT ON/OFF** en el control remoto. Asegúrese de apuntar el control remoto hacia el sensor remoto de la cámara de video. Aparece el menú de edición por montaje aleatorio.
- 5** Cuando utilice un efecto de fundido/reemplazo al comienzo de la escena, presione **FADE/WIPE** en el control remoto.
  - Circule por los efectos presionando repetidamente el botón y deteniéndose cuando visualice el efecto que desea utilizar.
  - No es posible utilizar reemplazo/disolución de imagen al principio del programa 1.

**NOTA:**

Antes de la edición por montaje aleatorio asegúrese de que las indicaciones no aparezcan en el monitor de TV. Si aparecen, serán grabadas en la nueva cinta.

- \* Conecte cuando un cable S-Video no esté en uso.
- \*\* Cuando conecte los cables, abra esta cubierta.

**Para seleccionar la visualización o no de la siguiente indicación en el TV conectado . . .**

- Fecha/hora  
.... ajuste "DISPLAY" en "ON" u "OFF" en el menú de reproducción (⏏ p. 30).
- Código de tiempo  
.... ajuste "TIME CODE" en "ON" u "OFF" en el menú de reproducción (⏏ p. 30).
- Indicación del modo de sonido de reproducción  
.... ajuste el conmutador de alimentación en "M". Presione **MENU/BRIGHT** y ajuste "ON SCREEN" en el menú de fecha/hora (⏏ p. 18 - 20) en "ON" u "OFF". Luego, ajuste el conmutador de alimentación de nuevo en "PLAY".

Programa

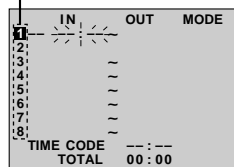

Menú de edición de conjuntos aleatorios

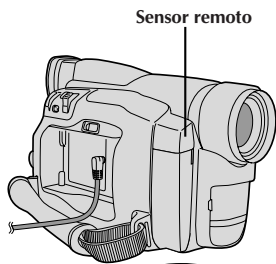
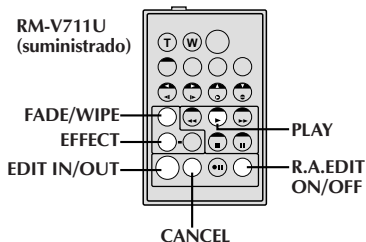
RM-V711U  
(suministrado)

## SELECCIONE LAS ESCENAS (cont.)

- 6** Al principio de la escena presione **EDIT IN/OUT** en el control remoto. La posición de entrada de edición aparece en el menú de edición por montaje aleatorio.
- 7** Al principio de la escena presione **EDIT IN/OUT**. La posición de corte de edición aparece en el menú de edición por montaje aleatorio.
- 8** Cuando utilice un efecto de fundido/reemplazo en el final de la escena, presione **FADE/WIPE**.
  - Circule por los efectos presionando el botón repetidamente y deténgase cuando visualice el efecto que desee.
  - Si seleccionó un efecto de fundido/reemplazo de imagen en el punto de corte de edición, el efecto se aplicará automáticamente al siguiente punto de inserción de edición.
  - Es imposible emplear reemplazo de imagen/disolución al fin de la última escena.
  - Cuando utilice efectos de fundido/reemplazo de imagen, el tiempo será incluido en el tiempo total (esto no se aplica a reemplazo/disolución de imagen).
- 9** Cuando utilice efectos especiales de reproducción, presione **EFFECT** (p. 41).
- 10** Repita los pasos de **6 a 9** para registrar las escenas adicionales.
  - Para cambiar los puntos ya registrados, presione **CANCEL** en el control remoto. Los puntos registrados son borrados uno de cada vez, partiendo del punto más recientemente registrado.
  - Si no está empleando el fundido/reemplazo de imagen o el programa AE con efectos especiales, repita los pasos **6 y 7** solamente.

## NOTAS:

- Cuando seleccione una escena, coloque los puntos de inserción y corte de edición de tal manera que haya una diferencia relativamente grande entre ellos.
- Si el tiempo de búsqueda de un punto de inserción de edición excede los 5 minutos, el modo de pausa de grabación de la platina de grabación se desactivará y la edición no se realizará.
- Si hay porciones sin grabar antes o después de los puntos de inserción y corte de edición, la pantalla de color azul puede quedar incluida en la versión editada.
- Como los códigos de tiempo registran tiempo con precisión de segundos solamente, el tiempo total de los códigos de tiempo puede no coincidir exactamente con el tiempo total del programa.
- El desconectar la alimentación de la cámara de video borra todos los puntos registrados de inserción y corte de edición.
- Si usted utiliza el modo sepia o blanco y negro desde el programa AE con efectos especiales no podrá usar disolución ni fundido en blanco y negro. En este caso el indicador de disolución o de fundido en blanco y negro comienza a parpadear. Una vez que registra el próximo punto de inserción de edición, el modo se desactiva. Para combinar estos modos, utilice sepia o blanco y negro durante la grabación y luego utilice disolución o fundido en blanco y negro durante la edición por montaje aleatorio.

## EDICION AUTOMATICA EN UN VCR

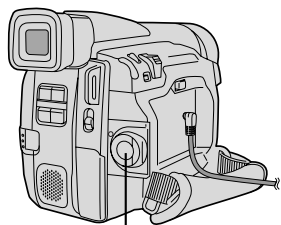

Botón de inicio/parada de grabación

|   | IN        | OUT   | MODE |
|---|-----------|-------|------|
| 1 | 00:25     | 02:05 | P    |
| 2 | 07:18     | 08:31 |      |
| 3 | 03:33     | 05:53 | B/W  |
| 4 | 09:30     | 13:15 |      |
| 5 | 15:55     | 16:20 |      |
| 6 |           |       |      |
| 7 |           |       |      |
| 8 |           |       |      |
|   | TIME CODE | 16:30 |      |
|   | TOTAL     | 9:39  |      |

Menú de edición de conjuntos aleatorios

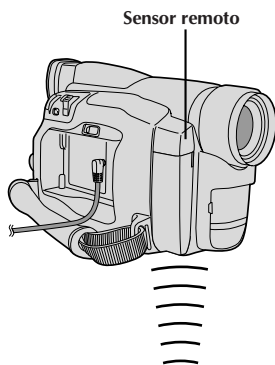

Sensor remoto

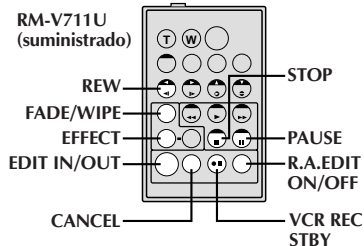

- 11** Rebobine la cinta en la cámara de video hasta el principio de la escena que desea editar y presione **PAUSE (II)**.
- 12** Apunte el control remoto hacia el panel frontal del VCR y presione **VCR REC STBY (● II)**, o active manualmente el modo de pausa de grabación del VCR.
- 13** Presione el botón de inicio/parada de grabación en la cámara de video. La edición procede como se la programó hasta el fin de la última escena registrada.
  - El presionar **START/STOP** en el control remoto no inicia la edición.
  - Cuando la copia ha terminado, la cámara de video ingresa en el modo de pausa, y el grabador ingresa en el modo de pausa de grabación.
  - Si usted no registra el punto de corte de edición, la cinta será copiada automáticamente hasta el fin.
- 14** Active el modo de parada en la cámara de video y en el VCR. Para que desaparezca la indicación del contador de edición de conjuntos aleatorios, presione **R.A.EDIT ON/OFF** en el control remoto.

### NOTAS:

- El presionar **R.A.EDIT ON/OFF** en el control remoto borra todos los ajustes registrados durante la edición por montaje aleatorio.
- Cuando el cable de edición está conectado al conector de entrada de pausa del control remoto durante la copia, asegúrese de que el control remoto esté apuntado al sensor del VCR y que el trayecto entre los dos no esté obstruido.
- La edición por montaje aleatorio puede no funcionar correctamente cuando emplea una cinta que incluye varios códigos de tiempo duplicados (ver p. 16).



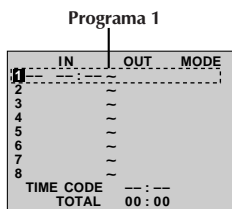

Menú de edición por montaje aleatorio

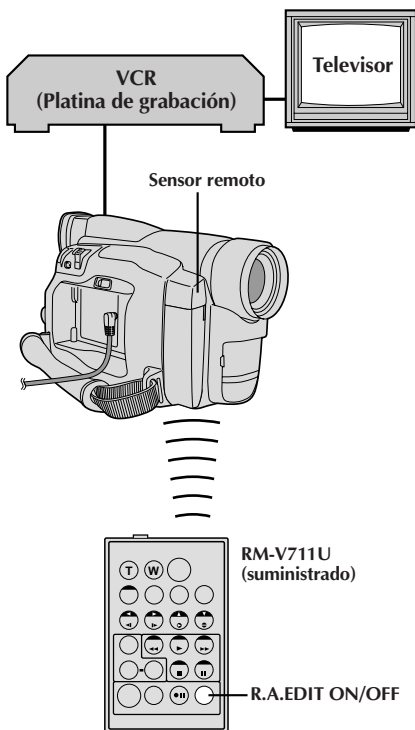

## Para una edición más precisa

Algunos VCR efectúan la transición del modo de pausa de grabación al de grabación más rápido que otros. Aunque usted comience la edición en la cámara de video y el VCR exactamente al mismo tiempo, podrá perder escenas deseadas o hallar que ha grabado escenas que no desea. Para lograr una cinta bien editada, confirme y ajuste la sincronización de la cámara de video de acuerdo con la del VCR.

## DIAGNOSIS DEL VCR EN BASE A LA SINCRONIZACION DE LA CAMARA DE VIDEO

- 1 Reproduzca la cinta en la cámara de video y apunte el control remoto hacia el sensor remoto de la cámara de video y presione **R.A.EDIT ON/OFF**. Aparecerá el menú de edición por montaje aleatorio.
- 2 Efectúe la edición por montaje aleatorio en el programa 1 exclusivamente. Para verificar la sincronización entre el VCR y la cámara de video, seleccione el principio de una transición de escena como el punto de inserción de edición.
- 3 Reproduzca la escena copiada.
  - Si quedaron grabadas algunas imágenes de la escena anterior a la transición que usted seleccionó como punto de inserción de edición, ello significa que su VCR pasa demasiado rápido del modo de pausa de grabación al de grabación.
  - Si la escena que usted intentó copiar está iniciada, el VCR será lento para iniciar la grabación.

Disco MENU/BRIGHT

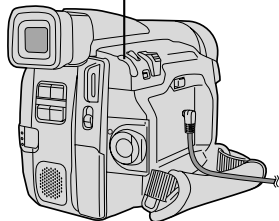

Indicación

```

48kHz MODE    FULL SOUND
32kHz MODE    SOUND1
→ SYNCHRO     0.0
INDICATION    ON
DISPLAY       ON
TIMECODE      OFF
END
    
```

Menú de reproducción

```

48kHz MODE    FULL SOUND
32kHz MODE    SOUND1
▶ SYNCHRO     0.0
INDICATION    ON
DISPLAY       ON
TIMECODE      OFF
END
    
```

## AJUSTE DEL VCR EN BASE A LA SINCRONIZACION DE LA CAMARA DE VIDEO

- 4** Apunte el control remoto hacia el sensor remoto de la cámara de video y presione **R.A.EDIT ON/OFF** para borrar el menú de edición por montaje aleatorio y presione **MENU/BRIGHT**. Aparecerá el menú de reproducción.
- 5** Mueva la barra iluminada hacia "SYNCHRO" girando **MENU/BRIGHT** y luego presiónelo. Se iluminará el valor de "SYNCHRO".
- 6** Basándose en el diagnóstico realizado (p. 46), usted puede aumentar la velocidad del VCR girando abajo **MENU/BRIGHT**. Usted también puede reducir la velocidad del VCR girando arriba **MENU/BRIGHT**. Los límites de ajuste van de -1,3 a +1,3 segundos en incrementos de 0,1 segundo.
- 7** Presione dos veces **MENU/BRIGHT**. Ahora efectúe la edición por montaje aleatorio comenzando por el paso 4 en la página 43.

### NOTAS:

- Antes de efectuar la edición por montaje aleatorio realice algunas pruebas para verificar que el valor que usted ha ingresado es adecuado o no y efectúe los ajustes de acuerdo a ello.
- Dependiendo del grabador, puede haber situaciones en las que la diferencia de sincronización no puede ser completamente corregida.

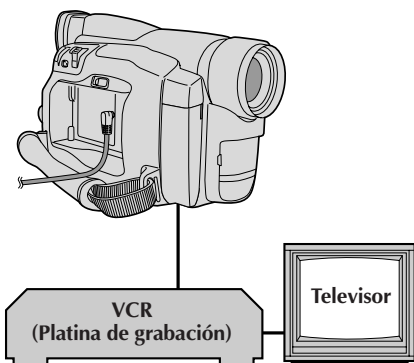

Indicación



Modo de espera de copia de audio

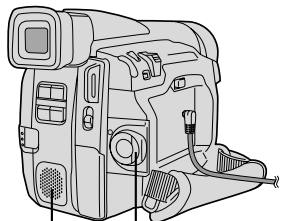

Conmutador de alimentación

Altavoz

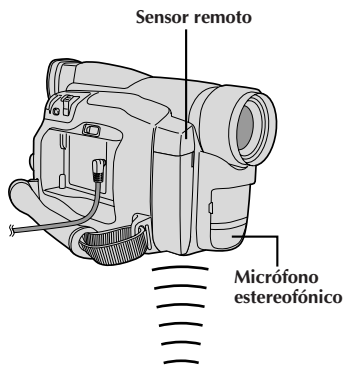

Sensor remoto

Micrófono estereofónico

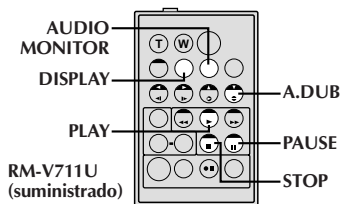

RM-V711U (suministrado)

## Copia de audio

La pista de audio puede ser modificada a medida sólo cuando se la graba en el modo de 32 kHz (ver p. 20).

### NOTAS:

- La copia de audio no es posible en una cinta grabada en 48 kHz, en una cinta grabada en el modo LP o en una porción sin grabar de la cinta.
- Para efectuar la copia de audio mirando el televisor, efectúe las conexiones (ver p. 32).

- 1 Reproduzca la cinta para ubicar el punto dónde iniciará la edición y presione **PAUSE (II)**.
- 2 Manteniendo presionado **A.DUB (⊖)** en el control remoto, presione **PAUSE (II)**. Aparece "II⊖".
- 3 Presione **PLAY (▶)**, y luego comience la "narración". Hable en el micrófono.
  - Para hacer una pausa durante la copia, presione **PAUSE (II)**.
- 4 Para parar la copia de audio, presione **PAUSE (II)** y luego **STOP (■)**.

### NOTAS:

- Cuando edita en una cinta que fue grabada a 32 kHz, las bandas de sonido vieja y nueva son grabadas independientemente.
- Para seleccionar el sonido deseado para la reproducción, presione **AUDIO MONITOR** en el control remoto.
- Si usted copia sobre un espacio sin grabar de la cinta, el sonido puede quedar interrumpido. Asegúrese de editar sólo las áreas grabadas.
- Si se produce acoplo o pitido durante la reproducción en TV, separe el micrófono de la cámara de video del TV, o reduzca el volumen del TV.
- El sonido no se oye por el altavoz durante la copia de audio.
- Si usted cambia de 32 a 48 kHz durante la grabación y luego utiliza la cinta para copia de audio, la copia no podrá realizarse desde el punto en que comenzó a grabar en 48 kHz.
- Durante la copia de audio cuando la cinta se mueve hacia escenas grabadas en el modo LP, las escenas grabadas a 48 kHz o una porción sin grabar, la copia de audio para y aparece "ERROR! REFER MANUAL".

| Sonido de grabación | Indicación | Sonido de salida   |
|---------------------|------------|--|
| 32 kHz              | FULL SOUND | Las bandas de sonido original y nueva se combinan en una salida estereofónica.     |
|                     | SOUND 2    | La nueva banda de sonido sale por ambos canales "L" y "R" en forma estereofónica.  |
|                     | SOUND 1    | La banda de sonido original sale por los canales "L" y "R" en forma estereofónica. |

Si después de seguir los pasos en la tabla de abajo el problema persiste, consulte con su agente JVC más cercano.

La cámara de video es un mecanismo controlado por un microcomputador. El ruido y la interferencia externa (proveniente de un TV, radio, etc.), puede evitar que funcione correctamente. En tales casos, primero desconecte la unidad de alimentación de la cámara de video (batería, adaptador/cargador de CA, etc.), y espere unos minutos, luego vuelva a conectarla y proceda normalmente desde el principio.

| SINTOMA  | CAUSAS POSIBLES  | ACCION CORRECTIVA  |
|--|--|--|
| 1. No hay alimentación.  | 1. • La alimentación no está correctamente conectada.<br>• La batería está agotada.  | 1. • Conecte firmemente el adaptador/cargador de CA (☞ p. 7).<br>• Reemplace la batería agotada por una cargada (☞ p. 6, 7).   |
| 2. Aparece "SET DATE/TIME!".                                     | 2. • La pila de litio del reloj no está instalada o está descargada.<br>• La fecha/hora previamente ajustados fueran apagadas.   | 2. • Conecte la cámara de video a un toma de corriente alterna utilizando el adaptador/cargador de CA durante más de 24 horas para cargar la batería de litio del reloj (☞ p. 8).  |
| 3. No se puede realizar la grabación.                            | 3. • La lengüeta de seguridad de grabación del cassette está colocada en "SAVE".<br>• El conmutador de alimentación está colocado en "PLAY".<br>• Aparece "TAPE END".<br>• La cubierta del portacassette está abierta. | 3. • Ajuste el conmutador de protección de borrado de la cinta en "REC" (☞ p. 9).<br>• Coloque el conmutador de alimentación en cualquier posición excepto "PLAY" u "OFF" (☞ p. 13).<br>• Reemplace por un cassette nuevo (☞ p. 9).<br>• Cierre la cubierta del portacassette. |
| 4. No hay reproducción de imagen.                                | 4. • La cámara de video no recibe alimentación, o hay algún otro fallo.  | 4. • Desconecte la alimentación de la cámara de video y conéctela otra vez (☞ p. 12).  |
| 5. Algunas funciones no están disponibles empleando MENU/BRIGHT. | 5. • El conmutador de alimentación está colocado en "A".   | 5. • Ajuste el conmutador de alimentación en "M" (☞ p. 13).  |
| 6. El enfoque no se ajusta automáticamente.                      | 6. • El enfoque está colocado en "MANUAL".<br>• La grabación fue realizada en un lugar oscuro, o el contraste era insuficiente.<br>• El objetivo está sucio o cubierto por condensación.                               | 6. • Coloque el enfoque en "AUTO" (☞ p. 25).<br>• Limpie el objetivo y compruebe el enfoque otra vez (☞ p. 54).  |
| 7. El cassette no puede ser colocado correctamente.              | 7. • El cassette está en posición incorrecta.<br>• La carga de la batería es insuficiente.   | 7. • Colóquelo en la posición correcta (☞ p. 9).<br>• Coloque una batería cargada (☞ p. 6, 7).   |
| 8. El modo fotografiado no puede ser utilizado.                  | 8. • El modo comprimido está seleccionado.   | 8. • Desactive el modo comprimido (☞ p. 19).   |
| 9. La color del fotografiado parece extraña.                     | 9. • La fuente de luz o el sujeto no incluye el color blanco. O existen varias fuentes de luz diferentes atrás del sujeto.   | 9. • Localice un sujeto blanco y componga su filmación de manera que esta también aparezca en el fotograma (☞ p. 17).  |

| SINTOMA   | CAUSAS POSIBLES  | ACCION CORRECTIVA   |
|---|--|---|
| <b>10.</b> El zoom digital no funciona.   | <b>10.</b> • Se ha seleccionado el zoom óptico de 16 aumentos.<br>• El modo de eco de video está activado.<br>• Los efectos de reemplazo de imagen o disolución están siendo utilizados en la transición de una escena.  | <b>10.</b> • Desactive el modo de eco de video (☞ p. 24).<br>• Espere hasta que los efectos de reemplazo de imagen o disolución hayan sido completados (☞ p. 22 , 23).  |
| <b>11.</b> El programa AE con efectos especiales y los efectos de fundido/reemplazo de imagen no funcionan. | <b>11.</b> • El conmutador de alimentación está ajustado en "A".   | <b>11.</b> • Ajuste el conmutador de alimentación en "M".   |
| <b>12.</b> El fundido en blanco y negro no funciona.  | <b>12.</b> • El modo sepia o blanco y negro está activado.   | <b>12.</b> • Desactive el modo sepia o blanco y negro (☞ p. 24).  |
| <b>13.</b> La función de disolución no funciona.  | <b>13.</b> • El modo sepia, blanco y negro u obturación lenta del programa AE con efectos especiales está activado.<br>• Fue seleccionado el modo comprimido.<br>• El modo seleccionado previamente del programa AE con efectos especiales fue modificado después de la última escena seleccionada para editar fue registrada. | <b>13.</b> • Desactive el modo sepia, blanco y negro u obturación lenta antes de agregar disolución a una transición de escena (☞ p. 24).<br>• Asegúrese de que el modo comprimido en el menú de modo, esté colocado en "OFF" (☞ p. 19).<br>• Asegúrese de seleccionar el modo del programa AE con efectos especiales que desea antes de iniciar la edición (☞ p. 24).  |
| <b>14.</b> Las funciones de reemplazo de imagen y disolución no funcionan.                                  | <b>14.</b> • Está terminando la última escena seleccionada para edición.<br>• Al fin de la última escena seleccionada para edición, se colocó el conmutador de alimentación en "OFF".<br>• La alimentación está desconectada.  | <b>14.</b> • Seleccione reemplazo de imagen o disolución antes de iniciar la grabación. Los efectos se activarán (☞ p. 22).<br>• No desconecte la alimentación de la cámara de video después de ajustar el punto de inserción o corte de edición, ya que pueden borrarse (☞ p. 22).<br>• La cámara de video se desconecta automáticamente después de estar 5 minutos en el modo de espera de grabación. Asegúrese de continuar las operaciones dentro de los cinco minutos después de activar el modo de espera de grabación (☞ p. 22). |
| <b>15.</b> La función de reemplazo de imagen no funciona.   | <b>15.</b> • El modo de obturación lenta está activado.<br>• El modo comprimido o de cine es seleccionado en el menú de modo.  | <b>15.</b> • Asegúrese de que el modo comprimido, cine u obturación lenta no esté activado cuando efectúa los preparativos para utilizar la función de reemplazo de imagen (☞ p. 19, 24).   |

| SINTOMA   | CAUSAS POSIBLES  | ACCION CORRECTIVA  |
|---|--|--|
| <p><b>16.</b> La transición de escena no produce los resultados esperados.</p>  | <p><b>16.</b> • Al usar "reemplazo/disolución de imagen" (☞ p. 22), hay un retardo de una fracción de segundo entre el punto de parada de la grabación anterior y el punto de inicio de la disolución. Esto es normal, aunque este pequeño retardo se vuelve especialmente notable cuando se filma un objeto que se mueve rápidamente o una inclinación rápida de la cámara.</p> | <p><b>16.</b></p> <p>-----</p>   |
| <p><b>17.</b> El modo de eco de video no funciona.</p>  | <p><b>17.</b> • Las funciones de reemplazo de imagen o disolución están siendo utilizadas.<br/>• El modo de compresión está seleccionado en el menú de modo.<br/>• Un fundido de aparición o de desaparición está siendo realizado.</p>  | <p><b>17.</b> • Asegúrese de que el modo de compresión esté ajustado en "OFF" (☞ p. 18, 19).<br/>• No intente utilizar el modo de eco de video durante una aparición o desaparición de imagen por fundido (☞ p. 24).</p>     |
| <p><b>18.</b> Aunque no se haya activado obturación lenta, la imagen luce como si la hubiese activado.</p>                            | <p><b>18.</b> • Cuando filme en la oscuridad, la unidad se vuelve altamente sensible a la luz y la imagen tiene un efecto similar a obturación lenta.</p>  | <p><b>18.</b> • Si desea que la iluminación luzca más natural, coloque GAIN UP en "AGC" o en "OFF" en el menú de modo (☞ p. 18, 19).</p>   |
| <p><b>19.</b> No aparece el efecto estroboscópico cuando se activa el modo de película clásica o estroboscópico.</p>                  | <p><b>19.</b> • La función de reemplazo de imagen o disolución está activada.</p>  | <p><b>19.</b> • No intente utilizar el modo de película clásica o estroboscópico durante la transición de una escena (☞ p. 24).</p>  |
| <p><b>20.</b> El balance del blanco no puede ser activado.</p>  | <p><b>20.</b> • El modo sepia o monotone está activado.</p>  | <p><b>20.</b> • Desactive el modo sepia o blanco y negro antes de ajustar el balance del blanco (☞ p. 24).</p>   |
| <p><b>21.</b> Cuando filma un sujeto iluminado por una luz brillante, aparecen líneas verticales.</p>                                 | <p><b>21.</b> • Esto es el resultado de un contraste extremadamente alto y no es un fallo.</p>   | <p><b>21.</b></p> <p>-----</p>   |
| <p><b>22.</b> Cuando la pantalla está bajo la luz solar directa durante la filmación, se vuelve roja o negra durante un instante.</p> | <p><b>22.</b> • Esto no es una falla.</p>  | <p><b>22.</b></p> <p>-----</p>   |
| <p><b>23.</b> Durante la grabación no se visualiza la fecha/hora.</p>   | <p><b>23.</b> • "DISPLAY" está colocado en "OFF" en el menú de fecha/hora.<br/>• La auto grabación es ejecutada.</p>   | <p><b>23.</b> • Coloque "DISPLAY" en "ON" en el menú de fecha/hora (☞ p. 21).<br/>• Durante la auto grabación, la fecha/hora no aparece (☞ p. 13).<br/>• Ajuste "INDICATION" en "ON" en el menú de fecha/hora (☞ p. 21).</p> |
| <p><b>24.</b> Los indicadores y mensajes no aparecen en pantalla.</p>   | <p><b>24.</b> • "ON SCREEN" es ajustado en "OFF" en el menú de fecha/hora.<br/>• Usted ha borrado los indicadores.</p>   | <p><b>24.</b> • Ajuste "ON SCREEN" en "ON" en el menú de fecha/hora (☞ p. 21).<br/>• Ajuste "INDICATION" en "ON" en el menú de fecha/hora (☞ p. 21).</p>   |

| SINTOMA  | CAUSAS POSIBLES   | ACCION CORRECTIVA   |
|--|---|---|
| 25. Las imágenes en el monitor LCD aparecen oscuras o blancas.               | 25. • En lugares sujetos a bajas temperaturas, las imágenes pueden oscurecerse debido a las características del monitor LCD. Cuando ocurra esto, los colores mostrados difieren de los grabados. Esto no es un defecto de la cámara de video.<br>• Cuando la luz fluorescente del monitor LCD llega al fin de su vida de servicio, las imágenes en el monitor LCD se oscurecen. Consulte con su agente JVC más cercano. | 25. • Ajuste el brillo y el ángulo del monitor LCD (☞ p. 12).   |
| 26. La parte trasera del monitor LCD está caliente.                          | 26. • La luz empleada para iluminar el monitor LCD hace que éste se caliente.   | 26. • Cierre el monitor LCD para apagarlo o coloque el conmutador de alimentación en "OFF" y deje que la unidad se enfríe.  |
| 27. Los indicadores y el color de la imagen en el monitor LCD no son claros. | 27. • Esto puede ocurrir cuando presiona la superficie o el borde del monitor LCD.  | 27. _____   |
| 28. Las indicaciones en el monitor LCD o el visor parpadean.                 | 28. • Ciertos efectos de fundido/ reemplazo de imagen, ciertos modos del programa AE con efectos especiales, estabilizador de imagen ("DIS") y otras funciones que no pueden ser empleadas conjuntamente fueron seleccionadas al mismo tiempo.  | 28. • Lea las secciones que explican los efectos de fundido/ reemplazo de imagen, ciertos modos del programa AE con efectos especiales, estabilizador de imagen ("DIS") (☞ p. 19, 22 - 24). |
| 29. Aparecen puntos brillantes en todo el monitor LCD o en todo el visor.    | 29. • El monitor LCD y el visor están fabricados con tecnología de alta precisión. Sin embargo, puntos negros o brillantes de luz (roja, verde o azul), pueden aparecer constantemente en el monitor LCD o en el visor. Estos puntos no son grabados en la cinta. Esto no se debe a fallo de la unidad. (Puntos efectivos: más del 99,99%)  | 29. _____   |
| 30. Durante la grabación, el sonido no puede ser escuchado.                  | 30. • Esto es normal.   | 30. _____   |
| 31. Las funciones de reproducción, rebobinado y avance rápido no funcionan.  | 31. • El conmutador de alimentación no está colocado en "PLAY".   | 31. • Coloque el conmutador de alimentación en "PLAY" (☞ p. 29).  |
| 32. La cinta se mueve, pero no hay imágenes.                                 | 32. • Su TV posee terminales de entrada AV, pero no activó el modo de VIDEO.<br>• La cubierta del portacassette está abierta.   | 32. • Active el TV en el canal o modo apropiado para la reproducción de video (☞ p. 32, 33).<br>• Cierre la cubierta del portacassette (☞ p. 9).  |

| SINTOMA  | CAUSAS POSIBLES   | ACCION CORRECTIVA   |
|--|---|---|
| 33. Las indicaciones en el monitor LCD están distorsionadas.   | 33. • Durante la reproducción de una porción sin grabar, las indicaciones de búsqueda a alta velocidad y de reproducción de imagen fija en el monitor LCD pueden presentar distorsión. Esto no es un defecto. | 33.<br>-----  |
| 34. Las imágenes en el monitor LCD fluctúan.   | 34. • El volumen del altavoz está demasiado alto.   | 34. • Reduzca el volumen del altavoz (☞ p. 29).   |
| 35. El monitor LCD, el visor y el objetivo están sucios (ej.: huellas digitales).                            | 35.<br>-----  | 35. • Límpielos con un paño suave. El limpiarlos con fuerza puede causar daños.   |
| 36. Aparece una marca desconocida.   | 36.<br>-----  | 36. • Vea la sección del manual que explica las indicaciones en el monitor LCD/visor (☞ p. 60, 61).   |
| 37. Aparece una indicación de error (E01 – E06).   | 37. • Ha ocurrido algún fallo. En este caso las funciones de la cámara de video no pueden ser utilizadas.   | 37 • Extraiga la unidad de alimentación (batería, etc.) y espere durante unos pocos minutos para que la indicación se borre. Cuando se borre, usted puede continuar empleando la cámara de video. Si la indicación permanece aunque usted repita lo de arriba dos o tres veces, consulte con su agente JVC más cercano. |
| 38. El indicador de carga en el adaptador/cargador de CA no se enciende.                                     | 38. • La temperatura de la batería es extremadamente alta/baja.<br>• La carga es difícil en lugares sujetos a temperaturas extremadamente altas/bajas.  | 38. • Para proteger la batería, se recomienda cargarla en lugares con una temperatura de 10°C a 35°C (☞ p.55).  |
| 39. El indicador "LP" del modo de grabación destella.  | 39. • Esto ocurre cuando la grabación en el modo LP no es posible. Después de que el indicador parpadea, el modo de grabación conmuta a "SP" y la grabación continúa.   | 39.<br>-----  |
| 40. La imagen no aparece en el monitor LCD.  | 40. • La tapa del objetivo está colocada.<br>• El monitor LCD no está abierto a un ángulo mayor de 45 grados.<br>• El brillo del monitor LCD es demasiado reducido.   | 40. • Retire la tapa del objetivo (☞ p. 12).<br>• Abra el monitor LCD a un ángulo mayor de 45 grados.<br>• Ajuste el brillo del monitor LCD (☞ p. 12).<br>• Si el monitor está inclinado 180 grados hacia arriba, ábralo completamente (☞ p. 12).   |
| 41. Cuando la imagen es impresa en un impresor, aparece una barra negra en la parte inferior de la pantalla. | 41. • Esto no es un fallo.  | 41. • Esto puede ser evitado grabando con el estabilizador de imagen ("DIS") ajustado en "ON" (☞ p. 19).  |
| 42. Cuando la cámara de video está conectada a través del conector DV, la cámara de video no funciona.       | 42. • El cable DV fue enchufado/desenchufado con la alimentación activada.  | 42. • Desactive la alimentación de la cámara de video y actívela nuevamente, después opérela.   |



## Después de usar

- 1 Desactive la cámara de video.
- 2 Presione **PUSH OPEN** y abra el monitor LCD. Deslice **OPEN/EJECT** en el sentido de la flecha, luego abra la cubierta del portacassette hasta que se trabé. El portacassette se abre automáticamente. Extraiga el cassette.
- 3 Presione "PUSH HERE" para cerrar el portacassette, luego cierre la cubierta del portacassette.
- 4 Cierre y bloquee el monitor LCD.
- 5 Deslice **BATTERY RELEASE** y retire la batería.
- 6 Coloque nuevamente la tapa en el objetivo.

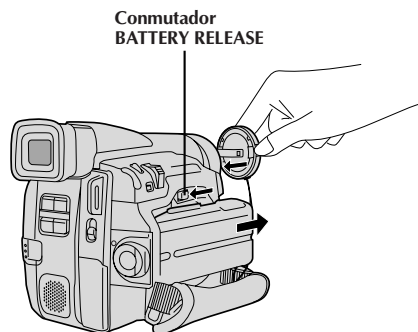
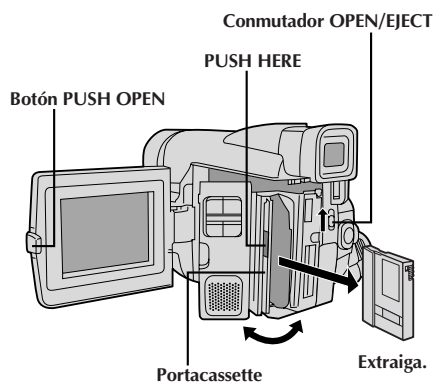

## Limpieza de la cámara de video

- 1 Para limpiar el exterior, límpielo suavemente con un paño suave. Humedezca el paño en agua jabonosa diluida y retuézalo bien para limpiar la suciedad. Luego seque con un paño seco.
- 2 Abra el monitor LCD y límpielo suavemente con un paño suave. Tome precauciones para no dañar el monitor. Cierre el monitor LCD.
- 3 Para limpiar el objetivo, utilice un cepillo soplador y después límpielo suavemente con papel para limpieza de objetivos.
- 4 Para limpiar el visor, levántelo en la posición vertical. Levante cuidadosamente la lengüeta de plástico de la parte inferior del visor, y abra la cubierta 1.
- 5 Inerte una sopladora de objetivos o un paño suave dentro de la abertura en el fondo del visor y limpie el interior del mismo 2.
- 6 Coloque nuevamente la tapa del objetivo, asegurándose de trabarla en el lugar. Incline el visor hacia atrás en la posición horizontal.

## NOTAS:

- Evite utilizar agentes fuertes de limpieza tales como bencina o alcohol.
- La limpieza debe ser efectuada sólo después de haber extraído el paquete de pilas o de desconectar cualquier otra unidad de alimentación.
- Si se deja el objetivo sucio, puede crecer moho.
- Cuando emplee un paño limpiador o con tratamiento químico refiérase a las precauciones de cada producto.

## Fondo del visor

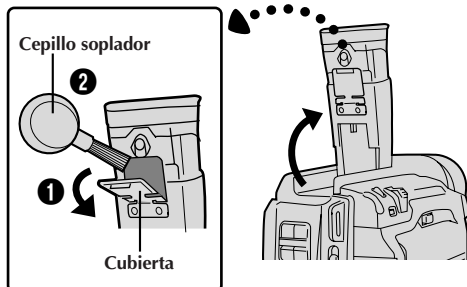

## Quando emplea el adaptador/cargador de CA en áreas que no sean EE.UU.

- El adaptador/cargador de CA suministrado se caracteriza por una selección automática de voltaje de CA entre 110 y 240 V.

## USO DEL ENCHUFE ADAPTADOR DE CA

En caso de conectar el cable de alimentación de la unidad a un tomacorriente de CA que no sea de la serie American National Standard C73, emplee un enchufe adaptador de CA, denominado "Siemens Plug", como el mostrado.

Consulte con su distribuidor JVC más cercano por este enchufe adaptador.

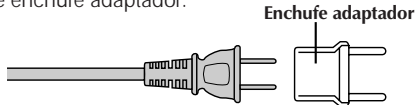

## Foco de video

### PELIGRO

- El foco de video puede calentarse extremadamente. No lo toque cuando está encendido ni inmediatamente después de apagarlo, de lo contrario podrá sufrir quemaduras graves.
- No coloque la cámara de video dentro del estuche para transporte inmediatamente después de emplear el foco de video ya que continuará caliente durante algún tiempo.
- Cuando emplea la cámara de video mantenga una distancia de 30 cm aprox. entre el foco de video y las personas u objetos.
- No la emplee cerca de materiales inflamables o explosivos.
- Se recomienda consultar con su distribuidor JVC más cercano para reemplazar el foco de video.



## Batería

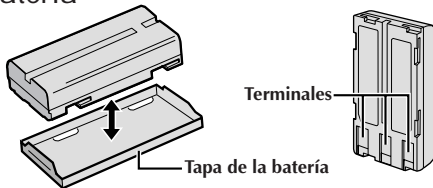

La batería suministrada es de ion de litio. Antes de utilizar la batería suministrada o una batería opcional, asegúrese de leer las siguientes precauciones:

### 1. Para evitar peligro . . .

- .... **no** las queme.
- .... **no** cortocircuite los terminales. Al transportar, asegúrese de que la tapa de la batería suministrada esté colocada en la batería. Si la tapa de la batería se extravía, transporta dentro de una bolsa de plástico.
- .... **no** las modifique ni las desarme.
- .... **no** exponga la batería a temperaturas que excedan los 60°C ya que esto puede hacer que se recaliente, explote, queme.
- .... utilice sólo los cargadores especificados.

### 2. Para evitar daños y prolongar la vida de servicio . . .

- .... **no** las exponga a choques innecesarios.
- .... cárguelas en un ambiente dónde las temperaturas estén dentro de las tolerancias mostradas en la tabla de abajo. Estas baterías son de tipo reacción química, el frío impide la reacción química, al mismo tiempo que el calor puede impedir la su carga completa.
- .... almacénelas en un lugar fresco y seco. La exposición prolongada a altas temperaturas aumentará la descarga natural y acortará la vida de servicio.
- .... cargue completamente y descargue totalmente la batería cada seis meses cuando almacena la batería durante un largo período.
- .... extráigalas del cargador o unidad de alimentación cuando no las utilice, ya que algunas máquinas consumen corriente aunque estén desconectadas.

### NOTAS:

- *Es normal que la batería se caliente después de cargarla o utilizarla.*

#### Límites de temperatura

|                  |             |
|------------------|-------------|
| Carga .....      | 10° a 35°C  |
| Operación .....  | 0° a 40°C   |
| Almacenado ..... | -10° a 30°C |

- *El tiempo de recarga está basado en una temperatura ambiente de 20°C.*
- *Cuanto más baja sea la temperatura, más tiempo necesitará la recarga.*

## Cassettes

Para utilizar y almacenar correctamente los cassettes, asegúrese de leer las siguientes precauciones:

### 1. Durante el uso . . .

- .... asegúrese de que el cassette tenga la marca Mini DV.
- .... la grabación sobre cintas pregrabadas borra automáticamente el video previamente grabado y las señales de audio.
- .... asegúrese de que el cassette esté colocado correctamente al insertarlo.
- .... no coloque y extraiga el cassette repetidamente sin permitir que la cinta gire un poco. Esto afloja la cinta y puede resultar en daños.
- .... no abra la tapa delantera de la cinta. Si la abra expondrá la cinta a huellas dactilares y al polvo.

### 2. Almacene los cassettes . . .

- .... lejos de calentadores u otras fuentes de calor.
- .... fuera de la luz directa del sol.
- .... dónde no queden sujetos a choques y vibraciones innecesarios.
- .... dónde no queden expuestos a fuertes campos magnéticos (tales como los generados por motores, transformadores o imanes).
- .... verticalmente, en sus cajas originales.

## Monitor LCD

### 1. Para evitar daños al monitor LCD, No . . .

- .... lo presione fuertemente ni lo golpee.
- .... coloque la cámara de video con el monitor LCD en la parte de abajo.

### 2. Para prolongar la vida de servicio . . .

- .... evite frotarlo con un paño áspero.

### 3. Tome precauciones con los siguientes fenómenos para empleo del monitor LCD.

#### Esto no son fallos de funcionamiento:

- Mientras usa la cámara de video, es posible que se caliente la superficie alrededor del monitor LCD y/o la parte trasera del mismo.
- Si deja la alimentación conectada durante largo tiempo, la superficie alrededor del monitor LCD puede calentarse.

## Unidad principal

### 1. Por seguridad, NO . . .

- .... abra el chasis de la cámara de video.
- .... desarme o modifique la unidad.
- .... cortocircuite los terminales de la batería. Consérvela lejos de objetos metálicos cuando no la está utilizando.
- .... permita que entren en la unidad elementos inflamables, agua u objetos metálicos.
- .... extraiga la batería ni la desconecte de la unidad de alimentación mientras la alimentación está conectada.
- .... deje la batería colocada cuando no está utilizando la cámara de video.

### 2. Evite utilizar la unidad . . .

- .... en lugares sujetos a excesiva humedad o polvo.
- .... en lugares con hollín o vapor tales como lugares cercanos a una cocina.
- .... en lugares sujetos a choques o vibración excesivos.
- .... cerca de un aparato de televisión.
- .... cerca de aparatos que generen fuertes campos magnéticos o eléctricos (altavoces, antenas de transmisión, etc.).
- .... en lugares sujetos a temperaturas extremadamente altas (más de 40°C), o extremadamente bajas (menos de 0°C).

### 3. NO DEJE la unidad . . .

- .... en lugares con más de 50°C.
- .... en lugares donde la humedad es extremadamente baja (menos del 35%), o extremadamente alta (más del 80%).
- .... expuesta a la luz directa del sol.
- .... en un automóvil cerrado en verano.
- .... cerca de un calentador.

### 4. Para proteger la unidad NO . . .

- .... permita que se humedezca.
- .... deje caer la unidad ni la golpee con objetos duros.
- .... la esponja a choques o vibración excesiva durante el transporte.

- .... mantenga el objetivo apuntado a objetos extremadamente brillantes durante largos periodos.
- .... apunte el objetivo hacia el sol.
- .... la transporte sujetándola por el monitor LCD o el visor.
- .... la agite excesivamente cuando emplea la correa para el hombro o la empuñadura.

### 5. Las cabezas sucias pueden causar los siguientes problemas:

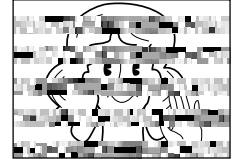

- No aparece imagen ni se oye sonido durante la reproducción.
- Durante la reproducción aparecen bloques de interferencia.
- Durante la grabación aparece en el visor la indicación "⊗" de advertencia de cabeza obstruida.

En tales casos, utilice un cassette de limpieza opcional. Insértelo y reproduzca. Si el cassette es usado más de una vez consecutivamente, es posible que dañe las cabezas de video. Después de que la cámara de video reproduce durante 20 segundos, se para automáticamente.

Si después de utilizar el cassette de limpieza todavía hay problemas, consulte a su agente JVC más cercano.

Las partes móviles mecánicas empleadas para mover las cabezas de video y la cinta se ensucian y desgastan con el tiempo. Por ello se recomienda que haga comprobaciones periódicas cada 1.000 horas de uso para conseguir siempre imágenes claras. Para las comprobaciones periódicas, consulte a su agente JVC más cercano.

## Manipulación del CD-ROM

- Tome precauciones para no ensuciar o arañar la superficie reflejante (opuesta a la superficie impresa). No escriba nada ni coloque rótulos en ninguna de las caras del disco. Si el CD-ROM se ensucia, límpielo suavemente con un paño suave moviéndolo en círculos desde el centro hacia la periferia.
- No emplee limpiadores para discos convencionales ni pulverizadores de limpieza.
- No doble el CD-ROM ni toque la superficie reflejante.
- No almacene su CD-ROM en un lugar polvoriento, caliente o húmedo. Manténgalo lejos de la luz solar directa

**Declaración de conformidad**

**Número de modelo** : GR-DVF31U  
**Nombre comercial** : JVC  
**Parte responsable** : US JVC CORP.  
**Dirección** : 1700 Valley Road  
Wayne, N.J. 07470  
**Número de teléfono** : 973-315-5000

Este dispositivo cumple con el Apartado 15 de la reglamentación FCC. La operación está sujeta a las dos condiciones siguientes:

(1) Este dispositivo no debe causar interferencia pernicioso y (2) este dispositivo debe aceptar cualquier interferencia recibida, incluyendo la interferencia que pueda causar fallas de funcionamiento.

**Acerca de la condensación de humedad . . .**

- Usted habrá observado que al verter un líquido frío en un vaso se forman gotas de agua en la superficie externa del mismo. Este es el mismo fenómeno que ocurre en el tambor de cabezas de la cámara de video cuando se traslada desde un lugar fresco a uno caliente, habiendo humedad excesiva o en un lugar sujeto directamente al aire frío proveniente de un acondicionador de aire.
- La humedad en el tambor de cabezas puede producir graves daños en la cinta de video y también puede ocasionar daños internos en la cámara de video.

**Fallos graves**

Si ocurre un fallo, pare de usar la unidad inmediatamente y consulte a su agente local de JVC.







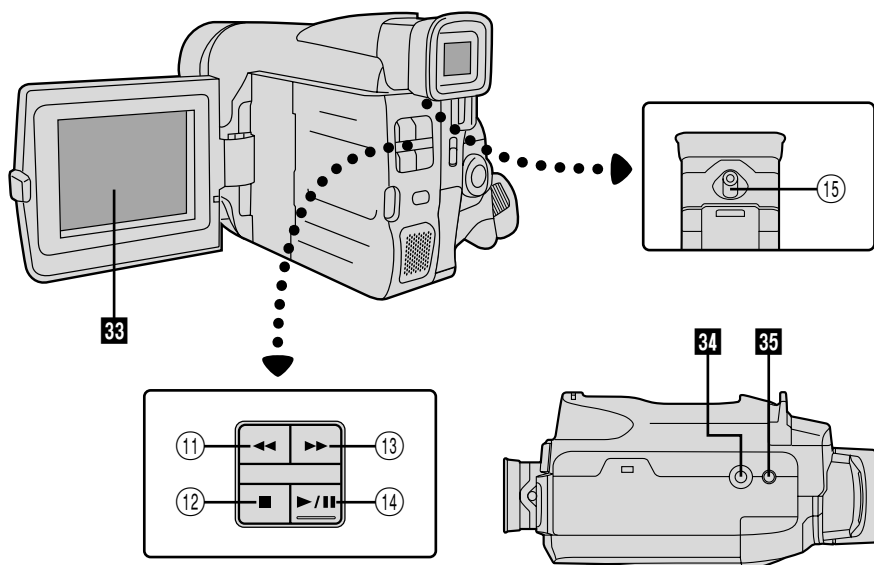
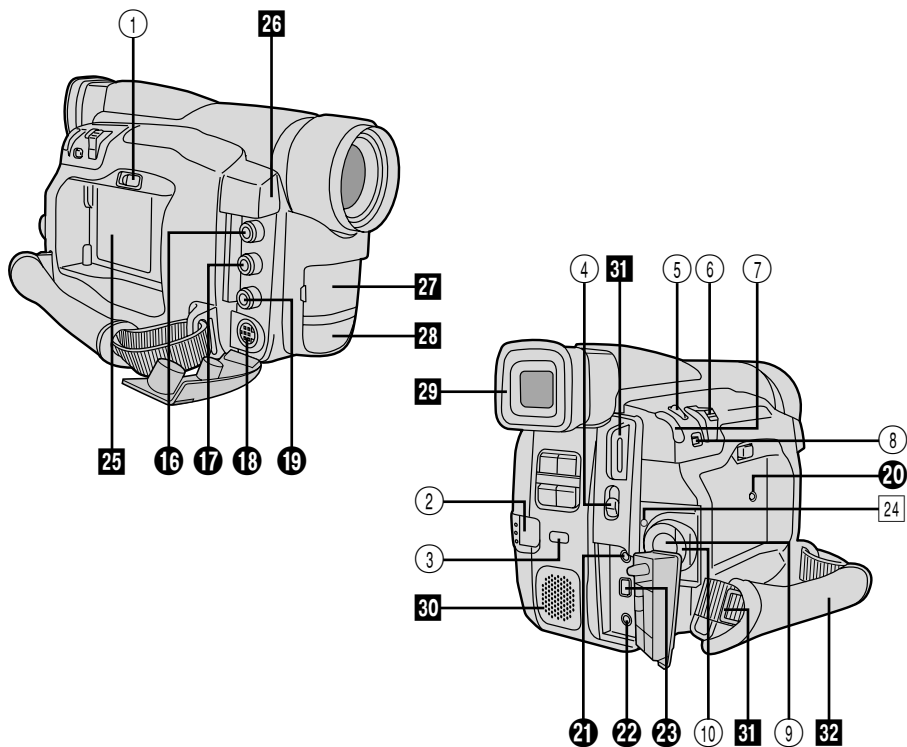









Los cambios o modificaciones no aprobados por la parte responsable para cumplimiento, puede anular la autoridad del usuario para operar el equipo. Este equipo ha sido examinado y cumple con los límites de dispositivos digitales Clase B. de acuerdo al Apartado 15 de la reglamentación FCC. Estos límites están diseñados para suministrar una protección razonable contra interferencia pernicioso en una instalación residencial. Este equipo genera, usa y puede irradiar radiofrecuencia y si no se lo instala y emplea de acuerdo con las instrucciones puede causar interferencia pernicioso a las comunicaciones de radio. Sin embargo, no se garantiza que no ocurra interferencia en una instalación en particular. Si este equipo causa interferencia pernicioso a la recepción de radio o televisión, lo cual puede ser determinado desconectando y conectando la alimentación del equipo, se alienta al usuario a que intente corregir la interferencia por medio de una o más de las siguientes medidas:

- Reoriente o recoloque la antena de recepción.
- Aumente la separación entre el equipo y el receptor.
- Conecte el equipo en un tomacorriente en un circuito diferente al del receptor conectado.
- Consulte con su distribuidor o con un técnico experimentado de radio/TV.

La cámara de video es un mecanismo controlado por un microcomputador. El ruido y la interferencia externa (proveniente de un TV, radio, etc.), puede evitar que funcione correctamente. En tales casos, primero desconecte la unidad de alimentación (batería, adaptador de CA/cargador de batería, etc.) y espere unos minutos, luego reconéctela y proceda normalmente desde el principio.













## Controles

- ① Conmutador de desenganche de la batería [BATTERY RELEASE] .....  p. 7
- ② Botón PUSH OPEN .....  p. 9
- ③ Conmutador del foco de video [LIGHT OFF/AUTO/ON] .....  p. 15
- ④ Conmutador OPEN/EJECT .....  p. 9
- ⑤ Botón de fotografiado [SNAPSHOT] .....  p. 17
- ⑥ • Conmutador de zoom motorizado [T/W] .....  p. 14
- Control de volumen del altavoz [VOL.] .....  p. 29
- ⑦ • Disco MENU/BRIGHT [+ , - , PUSH] .....  p. 8, 18
- Control del brillo del monitor LCD/visor .....  p. 12
- ⑧ Botón de modo de fotografiado [MODE] .....  p. 17
- ⑨ Botón de inicio/parada de grabación .....  p. 12
- ⑩ Conmutador de alimentación [ **PLAY** , OFF, **A** , **M** ] .....  p. 13
- ⑪ Botón de rebobinado [REW] .....  p. 29
- ⑫ Botón de parada [STOP] .....  p. 29
- ⑬ Botón de avance rápido [FF] .....  p. 29
- ⑭ Botón de reproducción/pausa [PLAY/PAUSE] .....  p. 29
- ⑮ Control de ajuste de dioptría .....  p. 11

## Conectores











Los conectores ⑮ a ⑳ están ubicados debajo de una cubierta del conector.

- ⑮ Conector de salida de video .....  p. 32
- ⑯ Conector de salida de audio izquierdo [L] .....  p. 32
- ⑰ Conector de salida S-video [S] .....  p. 32
- ⑱ Conector de salida de audio derecho [R] .....  p. 32
- ⑳ Jack de entrada de CC [DC IN] .....  p. 7
- ㉑ Terminal J [Conector JLIP (Protocolo de Interconexión de Nivel conjunto)] .....  p. 43
- Conecte el cable de edición para efectuar la edición por montaje aleatorio ( p. 42 a 47).
- Es utilizado para conectar la cámara de video a un computador personal.
- Para más detalles, consulte a su agente más cercano de JVC.
- La edición controlada por JLIP desde la cámara de video a la platina de grabación no es posible si ésta no está equipada con un terminal J.
- ㉒ Conector PC .....  p. 34
- Utilizado para conectar la cámara de video al puerto serial de una computadora personal.
- Para mayores detalles, consulte a su distribuidor JVC más cercano.
- ㉓ Conector de video digital [DV IN/OUT] (i.link\*) .....  p. 35, 37
- \* i.link se refiere a la especificación de industria IEEE 1394-1995 y extensiones de la misma. El logotipo  es utilizado para productos conformados según la norma i.Link.

## Indicadores

- ㉔ Lámpara de alimentación .....  p. 13

## Otras partes

- ㉕ Soporte de batería .....  p. 7
- ㉖ • Sensor de cámara
- Tome precauciones para no cubrir esta área: aquí se encuentra incorporado el sensor necesario para filmación.
- Sensor remoto .....  p. 38
- ㉗ Foco de video .....  p. 15
- ㉘ Micrófono estereofónico .....  p. 48
- ㉙ Visor .....  p. 11
- ㉚ Altavoz .....  p. 29
- ㉛ Ojales de la correa para el hombro .....  p. 11
- ㉜ Correa de empuñadura .....  p. 11
- ㉝ Monitor LCD .....  p. 12
- ㉞ Zócalo de fijación del trípode .....  p. 11
- ㉟ Orificio del perno .....  p. 11

## Indicaciones del monitor LCD/visor durante la grabación

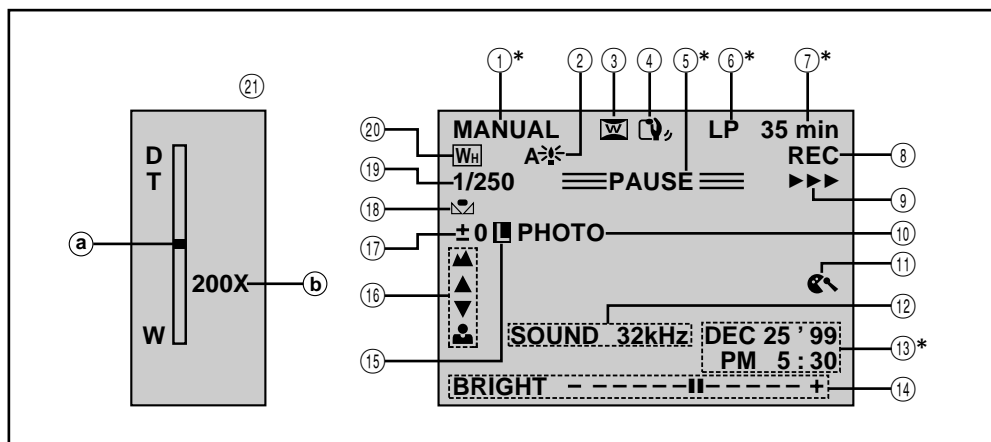

| No. | Función   |           |
|-----|---|-----------|
| ①*  | Indica la posición del modo de operación.   | (☞ p. 13) |
| ②   | Aparece cuando el obturador lento automático está accionado ("GAIN UP" es ajustado en "AUTO").      | (☞ p. 19) |
| ③   | Aparece en el modo comprimido o cine.   | (☞ p. 19) |
| ④   | Aparece cuando el estabilizador de imagen digital ("DIS") está activado.                            | (☞ p. 19) |
| ⑤*  | Aparece en el modo de espera de grabación.  | (☞ p. 12) |
| ⑥*  | Indica el modo de grabación (SP o LP).  | (☞ p. 10) |
| ⑦*  | Indica el tiempo restante de la cinta.  | (☞ p. 12) |
| ⑧   | Aparece durante la grabación.   | (☞ p. 12) |
| ⑨   | Aparece mientras la cinta está siendo ejecutada.  | (☞ p. 12) |
| ⑩   | Aparece cuando se toma un fotografiado.   | (☞ p. 17) |
| ⑪   | Aparece cuando está activado el modo para reducir el ruido del viento.                              | (☞ p. 20) |
| ⑫   | Indica el modo de sonido durante 5 segundos aprox. después de activar la cámara de video.           | (☞ p. 20) |
| ⑬*  | Indica la fecha/hora.   | (☞ p. 21) |
| ⑭   | Indica el brillo del monitor LCD o del visor.   | (☞ p. 12) |
| ⑮   | Aparece cuando se bloquea el iris.  | (☞ p. 27) |
| ⑯   | Aparece cuando se ajusta manualmente el enfoque.  | (☞ p. 25) |
| ⑰   | Aparece cuando se ajusta la exposición.   | (☞ p. 26) |
| ⑱   | Aparece cuando se ajusta el balance del blanco.   | (☞ p. 28) |
| ⑲   | Indica el programa AE con efectos especiales seleccionado.  | (☞ p. 24) |
| ⑳   | Indica el efecto de fundido/reemplazo de imagen seleccionado.                                       | (☞ p. 22) |
| ㉑   | Aparece durante el zoomado.<br>㉑ a) Indiador de nivel del zoom<br>㉑ b) Relación aproximada del zoom | (☞ p. 14) |

\* : El ajustar "INDICATION" en "OFF" en el menú de fecha/hora le permitirá retirar las indicaciones marcadas con \* de la pantalla (☞ p. 21).

## Indicaciones del monitor LCD/visor durante la reproducción

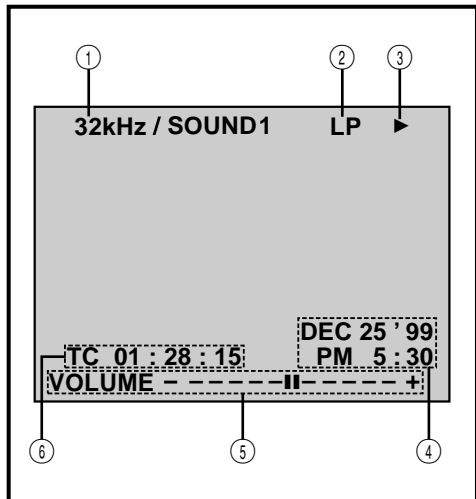

| No. | Función   |           |
|-----|---|-----------|
| ①   | Indica el modo de sonido.   | (☞ p. 31) |
| ②   | Indica la velocidad de la cinta.  |           |
| ③   | <p>Aparece mientras la cinta está siendo transportada.</p> <ul style="list-style-type: none"> <li>▶ : Reproducción</li> <li>▶▶ : Búsqueda con avance rápido/alta velocidad</li> <li>◀◀ : Búsqueda por rebobinado/alta velocidad</li> <li>   : Pausa</li> <li>  ▶ : Cámara lenta hacia adelante</li> <li>◀   : Cámara lenta hacia atrás</li> <li>● : Copia de audio</li> <li>  ● : Pausa de la copia de audio</li> </ul> |           |
| ④   | Indica la fecha/hora.   | (☞ p. 31) |
| ⑤   | <p><b>BRIGHT:</b> Indica el brillo del monitor LCD o del visor. (☞ p. 12)</p> <p><b>VOLUME:</b> Indica el volumen del altavoz o auricular. (☞ p. 29)</p>  |           |
| ⑥   | Indica el código de tiempo.   | (☞ p. 31) |

## Indicaciones de advertencia

| Indicaciones                         | Función  |
|--------------------------------------|--|
|                                      | <p>Indica la carga restante de la batería.</p> <p>Nivel de carga restante: Máximo </p> <p>Nivel de carga restante: Agotada </p> <p>A medida que la carga de la batería se acerca a nulo, el indicador de la batería  destella. Cuando la carga de la batería está agotada, la alimentación se desconecta automáticamente.</p>  |
|                                      | Aparece cuando no hay una cinta colocada o cuando el cerrojo de protección contra borrado está colocado en "SAVE". (☞ p. 9)  |
|                                      | Aparece si las cabezas están sucias durante la grabación. (☞ p. 56)  |
|                                      | Aparece si hay condensación. Cuando aparece esta indicación, la alimentación de la cámara de video se desconecta automáticamente.  |
| <b>TAPE!</b>                         | Aparece durante 10 segundos cuando se conecta la alimentación sin haber colocado una cinta.  |
| <b>LENS COVER</b>                    | Aparece durante 5 segundos cuando se conecta la alimentación con la tapa del objetivo colocada en la videocámara.  |
| <b>TAPE END</b>                      | Aparece cuando termina la cinta durante la grabación o reproducción. (☞ p. 13)   |
| <b>SET DATE/TIME!</b>                | <ul style="list-style-type: none"> <li>● Aparece cuando la fecha/hora no están ajustadas. (☞ p. 8)</li> <li>● Aparece cuando la batería recargable incorporada está descargada y la fecha/hora anterior se ha borrado. (☞ p. 8)</li> </ul>   |
| <b>ERROR!</b><br><b>REFER MANUAL</b> | Aparece cuando la copia de audio no está disponible. (☞ p. 48)   |
| <b>E01 — E06</b>                     | Las indicaciones de error (E01 – E06) muestran qué tipo de fallo ha ocurrido. Cuando aparece una indicación de error, la cámara de video se desconecta automáticamente. Desconecte la alimentación (batería, etc.) y espere unos pocos minutos para que se borre la indicación. Cuando se borre, usted podrá recontinuar empleando la cámara de video. Si la indicación permanece, consulte con su agente JVC más cercano. (☞ p. 53) |



**A**

|   |           |
|---|-----------|
| Accesorios suministrados .....                          | ☞ p. 5    |
| Adaptador/cargador de CA .....                          | ☞ p. 6, 7 |
| Ajuste de la dioptría .....                             | ☞ p. 11   |
| Ajuste de la empuñadura .....                           | ☞ p. 11   |
| Ajuste del código del control remoto<br>y VCR .....     | ☞ p. 42   |
| Ajuste telefoto máximo .....                            | ☞ p. 20   |
| Ajustes de fecha/hora .....                             | ☞ p. 8    |
| Aparición/desaparición de<br>imagen por fundido .....   | ☞ p. 22   |
| Aparición/desaparición por<br>reemplazo de imagen ..... | ☞ p. 22   |
| Atardecer .....   | ☞ p. 24   |
| Avanzar rápidamente la cinta .....                      | ☞ p. 29   |

**B**

|                                 |               |
|---------------------------------|---------------|
| Balance del blanco .....        | ☞ p. 28       |
| Batería .....                   | ☞ p. 6, 7, 55 |
| Batería con carga baja .....    | ☞ p. 61       |
| Blanco y negro [MONOTONE] ..... | ☞ p. 24       |
| Bloqueo del iris .....          | ☞ p. 27       |
| Búsqueda rápida .....           | ☞ p. 29       |

**C**

|  |                     |
|--|---------------------|
| Carga de la batería .....                  | ☞ p. 6              |
| Cinema .....                               | ☞ p. 19             |
| Código de tiempo .....                     | ☞ p. 16             |
| Colocación de la correa para el hombro ... | ☞ p. 11             |
| Colocación de un cassette de cinta .....   | ☞ p. 9              |
| Conexiones .....                           | ☞ p. 7, 32 - 37, 43 |
| Control de exposición .....                | ☞ p. 26             |
| Control remoto .....                       | ☞ p. 38             |
| Copia .....                                | ☞ p. 36             |
| Copia de audio .....                       | ☞ p. 48             |
| Copia digital .....                        | ☞ p. 37             |

**D**

|   |         |
|---|---------|
| DIS (Estabilizador de imagen digital) ..... | ☞ p. 19 |
|---|---------|

**E**

|  |              |
|--|--------------|
| Eco de video .....                       | ☞ p. 24      |
| Edición por montaje aleatorio .....      | ☞ p. 42 - 47 |
| Efectos especiales de reproducción ..... | ☞ p. 29      |
| Enfoque automático .....                 | ☞ p. 25      |
| Enfoque manual .....                     | ☞ p. 25      |
| Espeara de grabación .....               | ☞ p. 12      |
| Especificaciones .....                   | ☞ p. 63      |
| Extracción del cassette .....            | ☞ p. 9       |

**F**

|                              |         |
|------------------------------|---------|
| Filmación periodística ..... | ☞ p. 13 |
| Foco de video .....          | ☞ p. 15 |

**G**

|                             |         |
|-----------------------------|---------|
| Ganancia .....              | ☞ p. 19 |
| Grabación de sí mismo ..... | ☞ p. 13 |

**I**

|  |             |
|--|-------------|
| Iluminar el monitor LCD .....            | ☞ p. 12     |
| Indicación de fecha/hora .....           | ☞ p. 21, 31 |
| Indicaciones del monitor LCD/visor ..... | ☞ p. 60, 61 |
| Iris .....                               | ☞ p. 27     |

**L**

|                                      |         |
|--------------------------------------|---------|
| Limpieza de la cámara de video ..... | ☞ p. 54 |
|--------------------------------------|---------|

**M**

|  |             |
|--|-------------|
| Menú de grabación .....                | ☞ p. 19     |
| Menú de modo .....                     | ☞ p. 19     |
| Menú de reproducción .....             | ☞ p. 30     |
| Menú de sistema .....                  | ☞ p. 20     |
| Modo comprimido [SQUEEZE] .....        | ☞ p. 19     |
| Modo de demostración .....             | ☞ p. 20     |
| Modo de fotografiado profesional ..... | ☞ p. 17     |
| Modo de grabación .....                | ☞ p. 10     |
| Modo de parada automática .....        | ☞ p. 13, 29 |
| Modo estroboscópico .....              | ☞ p. 24     |
| Modo motorizado .....                  | ☞ p. 17     |
| Modo pantalla ancha .....              | ☞ p. 19     |
| Montaje del trípode .....              | ☞ p. 11     |

**O**

|                                |         |
|--------------------------------|---------|
| Obturación lenta .....         | ☞ p. 24 |
| Oscurecer el monitor LCD ..... | ☞ p. 12 |

**P**

|  |         |
|--|---------|
| Película clásica .....                     | ☞ p. 24 |
| Pila de litio del reloj incorporado .....  | ☞ p. 8  |
| Posición del conmutador de alimentación .. | ☞ p. 13 |
| Programa AE con efectos especiales .....   | ☞ p. 24 |
| Protección contra borrado .....            | ☞ p. 9  |

**R**

|                                      |         |
|--------------------------------------|---------|
| Rebobinar la cinta .....             | ☞ p. 29 |
| Reemplazo/disolución de imagen ..... | ☞ p. 22 |
| Reproducción de imagen fija .....    | ☞ p. 29 |
| Reproducción en cámara lenta .....   | ☞ p. 29 |

**S**

|   |         |
|---|---------|
| Sepia .....                               | ☞ p. 24 |
| Silenciamiento del ruido del viento ..... | ☞ p. 20 |
| Sonido .....                              | ☞ p. 31 |

**V**



|                               |         |
|-------------------------------|---------|
| Velocidad de obturación ..... | ☞ p. 24 |
|-------------------------------|---------|

**Z**

|                            |             |
|----------------------------|-------------|
| Zoom .....                 | ☞ p. 14     |
| Zoom de reproducción ..... | ☞ p. 29     |
| Zoom digital .....         | ☞ p. 14, 19 |

## Cámara de video



### Generalidades

|  |  |
|--|--|
| <b>Alimentación</b>                                    | : 6,3 V CC  (Empleando el adaptador/cargador de CA)<br>7,2 V CC  (Utilizando la batería) |
| <b>Consumo de energía</b>                              |  |
| <b>Monitor LCD desconectado/<br/>  visor conectado</b> | : Aprox. 4,6 W   |
| <b>Monitor LCD conectado/<br/>  visor desconectado</b> | : Aprox. 5,7 W   |
| <b>Foco de video</b>                                   | : Aprox. 3,9 W   |
| <b>Format</b>  | : Formato DV (modo SD)   |
| <b>Formato de señal</b>                                | : NTSC estándar  |
| <b>Formato de grabación de la señal<br/>de video</b>   | : Grabación de componentes digital   |
| <b>Cassette</b>  | : Cassete MINI DV  |
| <b>Velocidad de la cinta</b>                           | : SP: 18,8 mm/seg.<br>LP: 12,5 mm/seg.   |
| <b>Tiempo máximo de grabación</b>                      | : SP: 60 min.<br>LP: 90 min. (empleando un cassette M-DV60ME)  |
| <b>Fonocaptor</b>                                      | : CCD de 1/4"  |
| <b>Objetivo</b>  | : Objetivo zoom motorizado F1,6, f = 3,9 a 62,4 mm, 16:1   |
| <b>Diámetro del filtro</b>                             | : ø40,5 mm   |
| <b>Monitor LCD</b>                                     | : 3,0" medidas diagonalmente, sistema de matriz activa LCD/TFT   |
| <b>Visor</b>   | : Electrónico con pantalla color LCD de 0,55"  |
| <b>Altavoz</b>   | : Monofónico   |
| <b>Temperatura de funcionamiento</b>                   | : 0°C a 40°C   |
| <b>Humedad de funcionamiento</b>                       | : 35 a 80%   |
| <b>Temperatura de almacenamiento</b>                   | : -20°C a 50°C   |
| <b>Dimensiones</b>                                     | : 188 (An) x 118 (Al) x 88 (Pr) mm (con el monitor LCD cerrado y el visor electrónico echado hacia abajo)  |
| <b>Peso</b>  | : Aprox. 700 g   |

### Conectores

|                          |  |
|--------------------------|--|
| <b>S-Video</b>           | : Y: Salida analógica 1Vp-p, 75 Ω<br>C: Salida analógica 0,29 Vp-p, 75 Ω   |
| <b>JLIP</b>              | : Jack con minicabeza (compatible con enchufe RC-5325) de ø3,5 mm, 4-polos |
| <b>PC</b>                | : ø2,5 mm, 3-polos   |
| <b>Salida de video</b>   | : 1 Vp-p, 75 Ω desequilibrada, salida analógica                            |
| <b>Salida de audio</b>   | : Salida analógica -8 dBs, 1kΩ, estéreo                                    |
| <b>Entrada/salida DV</b> | : 4 clavijas, cumple con IEEE1394  |

## Adaptador/cargador de CA AA-V20U

|                        |   |
|------------------------|---|
| <b>Alimentación</b>    |   |
| <b>EE.UU. y Canadá</b> | : 120 V de CA, 60 Hz  |
| <b>Otros países</b>    | : 110 a 240 V de CA, 50/60 Hz   |
| <b>Consumo</b>         | : 23 W  |
| <b>Salida</b>          |   |
| <b>Carga</b>           | : CC 7,2 V  , 0,77 A |
| <b>Cámara</b>          | : CC 6,3 V  , 1,8 A  |
| <b>Dimensiones</b>     | : 68 (An) x 38 (Al) x 110 (Pr) mm   |
| <b>Peso</b>            | : Aprox. 255 g  |

*Las especificaciones indicadas son para el modo SP a menos que se indique lo contrario. E & O.E. El diseño y las especificaciones están sujetos a cambio sin aviso.*

SP

GR-DV/F31

**JVC**

VICTOR COMPANY OF JAPAN, LIMITED